

PRECISION

Biotop LED Cube 130 XXL

D **Komplett-
Aquarium
mit energie-
sparenden
LED**

US **Complete
Aquarium
with energy
saving LEDs**

F **Aquarium
complet
avec LEDs
à économie
d'énergie**



CE



1

1.1



1.4

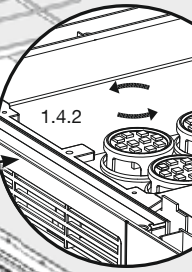
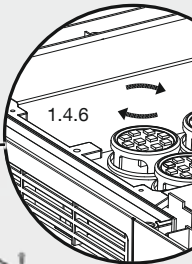
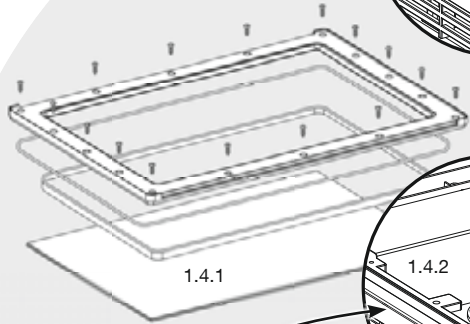

1.2.4

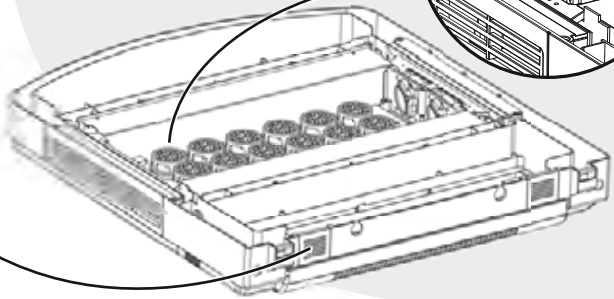
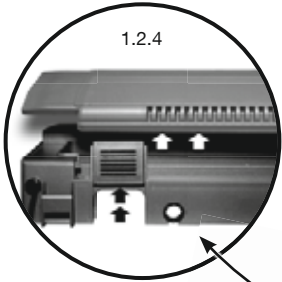

1.2

1.3

1.2.1

1.2.2

1.2.3

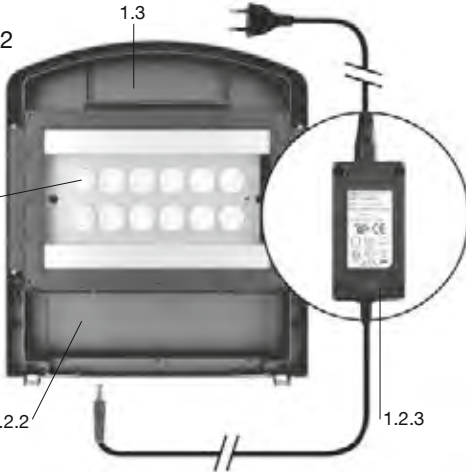

1.3

1.3

1.2.2



Produkt ähnlich Abbildung
Technische Änderungen und
Irrtum vorbehalten

product may not be exactly as
illustrated
Subject to technical alterations
and errors

produit semblable à l'image
Sous réserve de modifications
techniques et d'erreurs

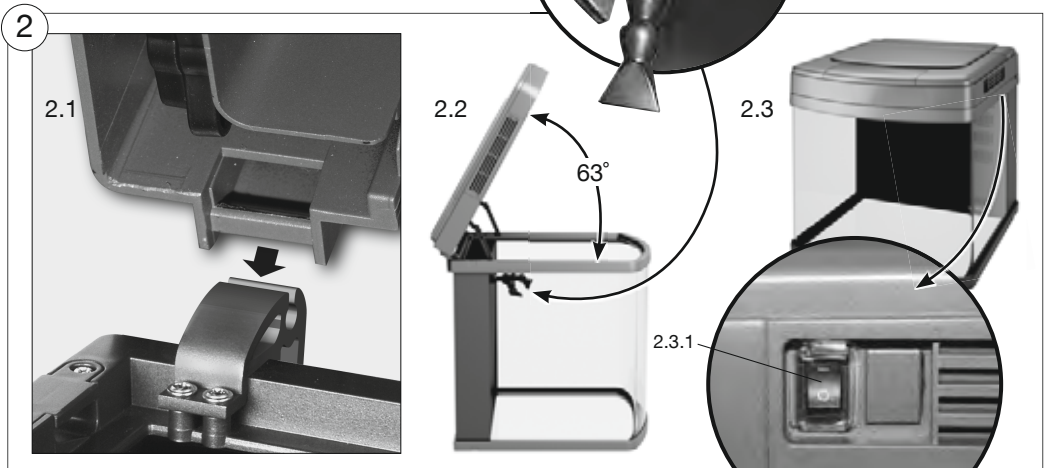
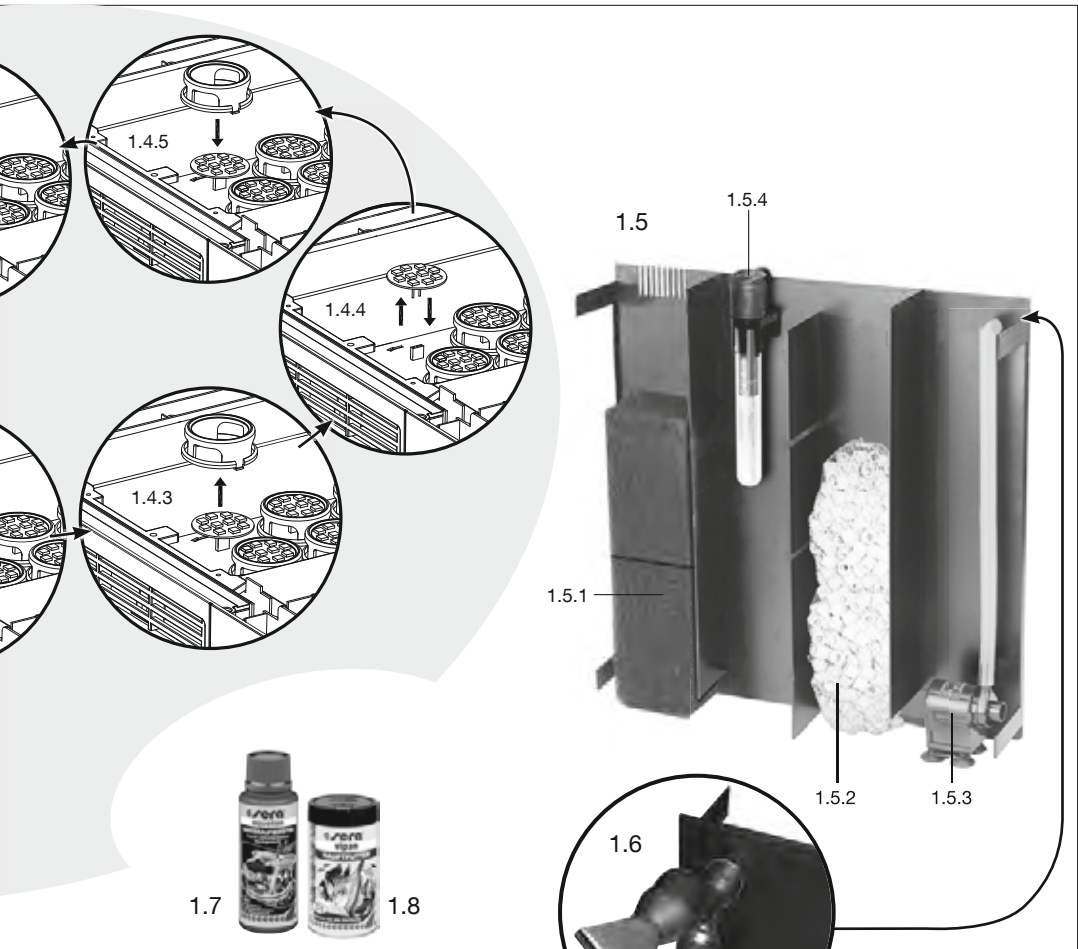

sera Biotop LED Cube 130 XXL

D	Komplett-Aquarium mit energiesparenden LED	5
US	Complete Aquarium with energy saving LEDs	8
F	Aquarium complet avec LEDs à économie d'énergie	11
NL	Compleet aquarium met energiebesparende LED	14
I	Acquario completo con LED a basso consumo energetico	17
E	Acuario completo con LED de bajo consumo	20
P	Aquário completo, com LEDs de baixo consumo	23
S	Komplett akvarium med energisparande LED	26
FI	Täydellinen akvaariopaketti energiaa säästävällä LED valolla	29
GR	Πλήρες ενυδρείο με λαμπτήρες εξοικονόμησης ενέργειας LEDs	32
SI	Kompletni akvarij z energijsko varčno LED	35
HR	Komplet akvarij sa štedljivim LED žaruljama	38
H	Komplett-akvárium energiatakarékos LED világítással	41
PL	Akwarium uzupełnione o energooszczędne oświetlenie LED	44
CZ	Kompletní akvárium s energeticky úspornými LED	47
TR	Enerji tasarruflu LEDlerle komple akvaryum	50
RUS	Полностью укомплектованный аквариум с энергосберегающими светодиодами	53

D Aufbau-/Gebrauchsanleitung **sera Biotop LED Cube 130 XXL**

Bitte vollständig und aufmerksam lesen. Bitte für zukünftigen Bedarf aufbewahren. Bei Weitergabe dieses Gerätes an Dritte ist diese Gebrauchsinformation mit auszuhändigen.

Wir freuen uns, dass Sie sich für den neuen **sera Biotop LED Cube 130 XXL** entschieden haben.

Die neu entwickelte LED-Abdeckung mit 12 leistungsstarken LED-Chips in moderner SMD-Bauweise ist 33 % heller als die Abdeckungen mit Leuchtstoffröhren, und das bei einer um die Hälfte reduzierten Leistungsaufnahme.

Neben der Energieersparnis profitieren Sie zudem von der langen Lebensdauer der LED-Chips. Ein Leuchtmittelwechsel ist nicht mehr jährlich nötig, und selbst der Ausfall einzelner LED-Einheiten beeinträchtigt die Helligkeit im Aquarium nur kaum. Die Beleuchtung kann ohne Probleme weiter betrieben werden, bis die defekte LED-Einheit getauscht worden ist.

Natürlich besitzt der neue **sera Biotop LED Cube 130 XXL** die bewährte 3-Seiten-Optik durch die gebogene Frontscheibe. So können Sie auch im **sera Biotop LED Cube 130 XXL** Ihre Pfleglinge gut beobachten.

Allgemeine Hinweise

- Lesen Sie zunächst die gesamte Gebrauchsanleitung sorgfältig durch und überprüfen Sie Ihr **sera** Aquarium auf Vollständigkeit.
- Schalten Sie bitte alle im Wasser eingetauchten Geräte durch Ziehen der Netzstecker aus, bevor Sie in das Aquarium fassen.

Das Aquarium ist optimal verpackt. Aufgrund langer Transportwege könnte es wie bei allen Glas-Artikeln jedoch zu Beschädigungen gekommen sein. Daher überprüfen Sie bitte vor der ersten Füllung, ob das Glas intakt ist.

Lieferumfang

**Plug-in-Komplettausstattung
sofort betriebsbereit**

Aquarium mit gebogener Frontscheibe (1.1)

Glas geschliffen und poliert

Inhalt ca. 130 Liter

Maße mit geschlossener Abdeckung ca.: B 51 cm x H 62,6 cm x T 58 cm

Aquarienabdeckung (1.2, 1.3) mit

- 12 Weißlicht-LED-Chips mit 10 Leuchtdioden einer Leistung von 0,2 W in SMD-Bauweise (1.2.1)
- farbneutralem Tageslicht
- 2 Ventilatoren zur Elektronik Kühlung
- eingebauter Futterklappe (1.3)
- Wartungsklappe für den 4-Kammer-Innenfilter (1.2.2)
- Öffnungen für Kühlanschluss und Zubehör (1.2.4)

- **sera Vorschaltgerät** Input 100 – 240 V 50/60 Hz, Output 12 V DC 3 A (1.2.3)

4-Kammer-Innenfilter (1.5) mit

- 2 Filter Schwämmen für die mechanische Filtration (1.5.1)
- **sera siporax Professional** 2.000 ml für die biologische Filtration (1.5.2)
1 Liter **sera siporax Professional** – bietet so viel Siedlungsfläche für Bakterien wie z. B. 34 Liter Ton-Filtermaterial.
- **sera Strömungspumpe STP 1000** (1.5.3)
- **sera Heizer 100 W** (1.5.4)

sera Strömungsverteiler mit zwei beweglichen Strömungsdüsen (1.6)

100 ml **sera aquatan** Wasseraufbereiter (1.7)

100 ml **sera vipan** Hauptfutter (1.8)

Dieser Teil der Gebrauchsinformation bezieht sich auf die Bedienung der LED-Abdeckung und des Glasbeckens.

Für die Bedienung der enthaltenen Geräte lesen Sie bitte die zugehörigen Gebrauchsinformationen.

Inbetriebnahme und Montage

Montieren Sie zunächst ggf. den Unterschrank (Unterschrank nicht im Lieferumfang enthalten). Beachten Sie hierzu die dem Unterschrank beiliegende Gebrauchsinformation.

Standort:

Stellen Sie das **sera** Aquarium an einen geeigneten Platz. Das Aquarium wird je nach Art des Innenaufbaues bis zu 200 kg wiegen. Daher sollte der Ort der Aufstellung absolut eben sein (Benutzen Sie zum Austarieren am besten eine Wasserwaage). Natürlich sollte in direkter Umgebung ein Stromanschluss liegen. Sollten Sie das Aquarium ohne Unterschrank erworben haben und auf ein vorhandenes Möbel stellen, muss dieses eine entsprechende Tragfähigkeit aufweisen. Das Aquarium sollte keineswegs an einem Sonnenfenster aufgebaut werden. Zu viel Sonne führt nicht nur zu stärkerer Erwärmung, sondern kann auch zu Algenblüten führen. Der **sera Biotop LED Cube 130 XXL** verfügt über einen fest verklebten Sicherheitsunterrahmen. Stellen Sie das Aquarium mit dem Unterrahmen direkt auf den Schrank. Verwenden Sie keine zusätzlichen Unterlagen.

Optionen:

- **Leuchtmittel:** Der **sera Biotop LED Cube 130 XXL** ist serienmäßig mit 12 Weißlicht-LED-Chips ausgestattet. Die LED-Chips können einzeln ersetzt werden. Verwenden Sie nur original **sera** Ersatzteile.

Für die Haltung kleinerer blaufarbener Fische können zur Farbverstärkung z. B. zwei Weißlicht-LED-Chips durch Blaulicht-LED-Chips ersetzt werden.

Sicherheitshinweis

Das Aquarium darf nur in leerem Zustand transportiert werden.

Aquarienabdeckung

Montage Aquarienabdeckung (2.1)

Die **sera** LED-Abdeckung ist bereits auf dem Kunststoffrahmen des Aquariums vormontiert. Die Stromversorgung der LED-Abdeckung erfolgt über ein im Lieferumfang enthaltenes Vorschaltgerät mit einer Ausgangsspannung von 12 V Gleichstrom.

Anschließen der Stromversorgung (1.2)

Stecken Sie den Hohlstecker des Vorschaltgerätes (1.2.3) in die Anschlussbuchse der Zuleitung der LED-Abdeckung.

Die Steckverbindung muss im Trockenem so verlegt werden, dass keine Zugkräfte auf die Steckverbindung wirken, so dass diese nicht unbeabsichtigt auseinander gezogen wird.

Aquarienabdeckung aufklappen und einrasten (2.2)

Die Aquarienabdeckung ist an der Rückseite des Aquariums in zwei Scharnieren gelagert. Möchten Sie die Abdeckung aufstellen, öffnen Sie die Abdeckung so weit, bis beide Stützstangen rechts und links eingerastet sind. Die Abdeckung wird jetzt von den Stützstangen gehalten. Um die Abdeckung zu schließen, halten Sie die Abdeckung mit einer Hand auf. Mit der anderen Hand ziehen Sie an der Stelle des Scharniers so weit nach vorne, dass der Rastmechanismus sich wieder löst. Jetzt können Sie die Abdeckung vorsichtig schließen. Achten Sie darauf, dass beide Stützstangen nach vorne einklappen.

Beleuchtung in der Aquarienabdeckung (1.2)

Sie können die LED-Einheiten nach Belieben tauschen. Die LED-Chips sind in 6 Reihen à 2 LED-Chips angeordnet. Der Lichtschalter (2.3.1) befindet sich von vorne gesehen auf der rechten Seite (2.3).

Belüftung

Die LED-Abdeckung besitzt zwei Ventilatoren zur Kühlung der LED-Chips. Beide Ventilatoren befinden sich auf der Seite, an der auch der Lichtschalter ist (2.3). Sobald die Beleuchtung eingeschaltet wird, beginnen beide Ventilatoren zu laufen. Kontrollieren Sie regelmäßig, ob beide Ventilatoren laufen, damit ein Überhitzen der LED-Chips vermieden werden kann.

Wechsel der LED-Einheiten (1.4)

Nehmen Sie die LED-Abdeckung vom Aquarium ab (2.1) und legen Sie die LED-Abdeckung auf eine weiche feste Unterlage. Lösen Sie jetzt alle Schrauben der Klarsichtscheibe (1.4.1). Nehmen Sie den Befestigungsrahmen der Klarsichtscheibe ab. Jetzt können Sie die

Klarsichtscheibe abnehmen. Legen Sie die Klarsichtscheibe auf ein weiches Tuch, um sie vor Kratzern zu schützen.

Alle LED-Einheiten haben einen eigenen Befestigungsrahmen mit Bajonettverschluss. Drehen Sie den Befestigungsrahmen gegen den Uhrzeigersinn bis zum Anschlag (1.4.2) und ziehen ihn dann vorsichtig aus dem Lampengehäuse (1.4.3). Der LED-Chip hat an der Rückseite zwei Drahtstifte, mit denen der LED-Chip in die Lampenfassung gesteckt wird. Der LED-Chip wird – ohne zu drehen – senkrecht aus der Fassung gezogen (1.4.4). Der Einbau der LED-Chips erfolgt in umgekehrter Reihenfolge (1.4.5, 1.4.6).

4-Kammer-Innenfilter (1.5)

Das Filtersystem im **sera Biotop LED Cube 130 XXL** ist bereits an der Aquariumrückseite fest installiert. Überprüfen Sie jedoch alle Elemente auf ihren richtigen Sitz.

1. Kammer

Das Wasser fließt über die Überlaufgitter auf der rechten Rückwandseite in die Filtration. Der Wasserspiegel im **sera Biotop LED Cube 130 XXL** muss für den ordnungsgemäßen Betrieb des 4-Kammer-Innenfilters immer zwei Zentimeter über der Unterkante des Überlaufgitters stehen.

Bei niedrigerem Wasserstand ist Wasser nachzufüllen! Wassermangel führt zum Absinken des Wasserspiegels im 4-Kammer-Filter, bis die Pumpe beginnt, Luft zu fördern und bei weiterem Wassermangel kein Wasser mehr umwälzt.

In der 1. Kammer befinden sich zwei schwarze Filterschwämme (1.5.1).

2. Kammer

In der 2. Kammer befindet sich die Halterung für den **sera** Heizer. Den **sera** Heizer aus der beigelegten Verpackung nehmen und von oben in die Halterung stecken (1.5.4). Das am Heizer vorbeifließende Wasser wird auf die Zieltemperatur (ideal 25 – 28 °C / 77 – 82 °F) erwärmt. Danach fließt das Wasser in die 3. Kammer ein.

3. Kammer

In der Biofilterkammer ist das biologische Filtermedium **sera siporax Professional** in Filtermedienbeuteln eingesetzt (1.5.2). **sera siporax Professional** hat nicht nur die wissenschaftlich erwiesene ideale Oberfläche von 270 m²/l Medium, sondern verfügt auch über ein im Filtermedium vorhandenes Tunnelsystem, das dauerhaftes Wachstum der Filterbakterien ermöglicht. 1 Liter **sera siporax Professional** bietet so viel Siedlungsfläche für Bakterien wie z. B. 34 Liter Ton-Filtermaterial.

4. Kammer

Auf dem Boden steht die Förderpumpe (1.5.3). Diese verursacht im gesamten System den Wasserfluss (Umwälzung) und pumpt das Wasser über den außen aufgesteckten Strömungsverteiler (1.6) zurück in das Aquarium. Der Strömungsverteiler ist mit zwei Strömungsdüsen, die beliebig ausgerichtet werden können, ausgestattet.

Wenn alles richtig installiert ist und funktioniert, dann können Sie mit der Einrichtung des **sera Biotop LED Cubes 130 XXL** starten. In den **sera Ratgebern** erhalten Sie ausführliche Informationen zu:

- Einsetzen der Tiere
- Vorschläge für komplette Biotope passend zu dem **sera Biotop LED Cube 130 XXL**
- Wasserpflege
- Funktion der Filtration

Sicherheitshinweise

- Die Aquarienabdeckung darf nur auf dem **sera Biotop LED Cube 130 XXL** betrieben werden.
- Vor der Verwendung des Gerätes stellen Sie bitte sicher, dass die Frequenz und die Spannung der Netzleitung mit der angegebenen Spannung und Frequenz auf dem Typenschild übereinstimmen.
- Heben oder tragen Sie elektrische Geräte nicht am Netzkabel.
- Vor allen Arbeiten an der Abdeckung oder im Aquarium sind alle Netzstecker zu ziehen.
- Bei allen Schäden und Beschädigungen an der Abdeckung selbst oder an der Stromzufuhr ist die Aquarienabdeckung sofort vom Netz zu trennen und darf nicht wieder in Betrieb genommen werden.
- Die Aquarienabdeckung darf nur vollständig zusammengebaut betrieben werden.
- Ziehen Sie den Netzstecker, bevor Sie einen LED-Chip austauschen.
- Leichte Farbveränderungen durch Lichteinstrahlung (v. a. UV-Licht) sind normal. Nicht in direktem Sonnenlicht aufstellen.

Warnung

1. Kinder müssen beaufsichtigt werden, um sicherzustellen, dass sie nicht mit dem Gerät spielen.
2. Das Gerät ist nicht zur Verwendung durch Personen (inklusive Kindern) mit eingeschränkten körperlichen, Wahrnehmungs- oder geistigen Fähigkeiten, oder fehlender Erfahrung und Wissen vorgesehen, außer wenn sie durch eine für ihre Sicherheit verantwortliche Person beaufsichtigt oder bezüglich des Gebrauchs des Gerätes angeleitet werden.
3. Wenn das Netzkabel beschädigt ist, darf die Pumpe nicht länger benutzt, sondern muss entsorgt werden.

Entsorgung des Gerätes:

Altgeräte dürfen nicht in den Hausmüll!

Sollte das Gerät einmal nicht mehr benutzt werden können, so ist jeder Verbraucher **gesetzlich verpflichtet, Altgeräte getrennt vom Hausmüll** z. B. bei einer Sammelstelle seiner Gemeinde/seines Stadtteils abzugeben. Damit wird gewährleistet, dass die Altgeräte fachgerecht verwertet und negative Auswirkungen auf die Umwelt vermieden werden.

Deswegen sind Elektrogeräte mit folgendem Symbol gekennzeichnet: 

Herstellergarantie:

Bei Beachtung der Gebrauchsinformation arbeitet die **sera Biotop LED Cube 130 XXL Aquarienabdeckung** zuverlässig. Wir haften für die Fehlerfreiheit unserer Produkte für 2 Jahre ab dem Kaufdatum.

Wir haften für vollständige Mängelfreiheit bei Übergabe. Sollten durch bestimmungsgemäßen Gebrauch übliche Abnutzungs- oder Verbraucherscheitungen auftreten, stellt dies keinen Mangel dar. In diesem Fall sind auch die Gewährleistungsansprüche ausgeschlossen. Dies bezieht sich insbesondere auf die LED-Chips und das Vorschaltgerät. Durch diese Garantie werden selbstverständlich keinerlei gesetzliche Ansprüche beschränkt oder eingeschränkt.

Empfehlung:

Bitte wenden Sie sich für jeden Fall eines Mangels zunächst an den Fachhändler, bei dem Sie das Gerät erworben haben. Er kann beurteilen, ob tatsächlich ein Garantiefall vorliegt. Bei einer Zusage an uns müssen wir Ihnen etwaige unnötigerweise anfallende Kosten belasten.

Jegliche Haftung wegen Vertragsverletzung ist auf Vorsatz und grobe Fahrlässigkeit beschränkt. Nur für die Verletzung von Leben, Körper und Gesundheit, bei Verletzung wesentlicher Vertragspflichten und bei einer zwingenden Haftung nach dem Produkthaftungsgesetz haftet **sera** auch bei leichter Fahrlässigkeit. In diesem Fall ist die Haftung dem Umfang nach auf den Ersatz der vertragstypisch vorhersehbaren Schäden begrenzt. Schäden an der Pumpe in der 4. Kammer, die auf Betrieb mit zu geringem Wasserstand zurückzuführen sind, sind keine Garantiefälle.

Technische Daten:

sera Vorschaltgerät:	Input 100 – 240 V 50/60 Hz, Output 12 V DC 3 A
sera LED-Abdeckung:	12 V DC, max. 24 W
Glasaquarium:	Inhalt ca. 130 Liter Maße mit geschlossener Abdeckung ca.: B 51 cm x H 62,6 cm x T 58 cm



Darf nicht unter Wasser betrieben werden!
Nur zulässig in Räumen mit Luftfeuchtigkeit max. 70 %!

US Instructions for installation and use sera Biotop LED Cube 130 XXL

Please read these instructions carefully and keep for future use. When forwarding this unit to third parties, this information for use is also to be handed over.

Thank you for choosing the new **sera Biotop LED Cube 130 XXL**.

The newly developed LED cover with 12 powerful LED chips in modern SMD technology is 33% brighter than the aquarium covers with fluorescent tubes, whereas the power uptake is only half as high.

Besides saving energy you will also benefit from the long lifetime of the LED chips. Lamp replacement is no longer required every year, and even single LED units failing hardly affects brightness in the aquarium. The lighting can still be operated without any problems until the faulty LED unit has been replaced.

The new **sera Biotop LED Cube 130 XXL** of course provides the well proven 3 side view due to the bow front. This allows watching the aquarium inhabitants easily also in the **sera Biotop LED Cube 130 XXL**.

General notes

- Please read these instructions carefully and keep for future use. Also, please check your **sera** aquarium for completeness.
- Please switch off all submerged technical devices by pulling their mains plugs before touching the water with your hand.

The aquarium is optimally packed. However, damages due to long range transport may have occurred, as is the case with all glass products. Therefore please check whether the glass is in order before filling the aquarium for the first time.

Kit includes

Plug-in complete equipment ready to start

Aquarium with bow front (1.1)

Polished glass

Volume c. 130 liters (34 US gal.)

Dimensions with closed cover approx.: W 51 cm x H 62.6 cm x D 58 cm (20 in. x 24.6 in. x 22.8 in.)

Aquarium cover (1.2, 1.3) with

- 12 white light LED chips with 10 * 0.2 W LEDs in SMD technology each (1.2.1)
- neutral daylight
- 2 fans for cooling the electronic components
- built-in food flap (1.3)
- maintenance flap for the 4 chamber internal filter (1.2.2)
- openings for connecting a cooling system or accessories (1.2.4)
- **sera ballast** Input 100 – 240 V 50/60 Hz, Output 12 V DC 3 A (1.2.3)

4 chamber internal filter (1.5) with

- 2 filter sponges for mechanical filtration (1.5.1)
- **sera siporax Professional** 2,000 ml (580 g / 1.2 lb.) for biological filtration (1.5.2)
1 liter (1 US quart) **sera siporax Professional** – provides as much settling space for bacteria as, for instance, 34 liters (9 US gal.) of clay filter material.
- **sera filter pump STP 1000** (1.5.3)
- **sera heater 100 W** (1.5.4)

sera flow distributor with two adjustable flow nozzles (1.6)

100 ml (3.38 fl.oz.) **sera aquatan** water conditioner (1.7)

100 ml (22 g / 0.8 oz.) **sera vipan** staple food (1.8)

This part of the information for use refers to operating the LED cover and the glass tank.

Please read the according information for use for operating the included devices.

Assembly and operation

First assemble the cabinet, if applicable (cabinet is not included). Please note the instructions included with the cabinet to do so.

Location:

Place the **sera** aquarium in a suitable location. Depending on the internal decoration, the aquarium may weigh up to 200 kg (441 lb.). Therefore, the chosen location should be perfectly even (best use a spirit level for balancing). Of course, a mains supply should be available nearby. If you have purchased the aquarium without a cabinet and wish to place it on an already existing piece of furniture, it must provide sufficient carrying capacity. The aquarium should by no means be placed near a sunny window. Too much sunlight does not only heat up the aquarium too strongly, but may also cause algae blooms. The **sera Biotop LED Cube 130 XXL** is equipped with a glued-on safety frame. Place the aquarium with its frame directly onto the cabinet. Do not use any additional mats.

Options:

- **Lamps:** The **sera Biotop LED Cube 130 XXL** is by default equipped with 12 white LED chips. The LED chips can be replaced separately. Please use only original **sera** spare parts.
When keeping small blue fish, you may, for instance, replace two white LED chips with blue LED chips for enhancing the color.

SAFETY PRECAUTION

The aquarium may only be transported when empty.

Aquarium cover

Assembly of aquarium cover (2.1)

The **sera** LED cover is already pre-installed on the plastic frame of the aquarium. Power supply of the LED cover is achieved by an included ballast with an output voltage of 12 V DC.

Connecting the power supply (1.2)

Push the barrel connector of the ballast (1.2.3) into the connector socket of the LED cover cable.

The connectors must be laid out in the dry in a way that there is no tension on the connectors, thus preventing them from being accidentally disconnected.

Opening the aquarium cover and snapping it in (2.2)

The aquarium cover is installed on the back of the aquarium with two hinges. Open the cover until both support bars on the right and the left snap in if you wish to open the cover. The support bars now hold the cover in place. For closing the cover, hold it open with one hand. Slightly pull where the hinges are located using the other hand. The snap-in mechanism will then open. Now you can gently close the cover. Make sure that both support bars fold in towards the front.

Lighting in the aquarium cover (1.2)

You can change the LED units as you wish. The LED chips are placed in 6 rows with 2 LED chips each. The light switch (2.3.1) is located on the right side if you look on the front side (2.3).

Aeration

The LED cover is equipped with two fans for cooling the LED chips. Both fans are located on the side where the light switch is (2.3). Both fans take up operation when the lighting is switched on. Check regularly whether both fans are running as to avoid overheating LED chips.

Replacing the LED units (1.4)

Take the LED cover off the aquarium (2.1) and place the LED cover on a soft, firm support. Now loosen all screws of the clear pane (1.4.1). Take the holder frame of the clear pane off. You can now remove the clear pane. Place the clear pane on a soft cloth as to protect it against scratches. All LED units have a separate fastening frame with a bayonet lock. Turn the fastening frame counterclockwise until the end (1.4.2), then pull it gently out of the lamp casing (1.4.3). The LED chip has two wire pins on the back side which are used to push the LED chip into the lamp socket. The LED chip is pulled vertically from the socket without rotating it (1.4.4).

Inserting the LED chips takes place in reversed order (1.4.5, 1.4.6).

4 chamber internal filter (1.5)

The filter system of the **sera Biotop LED Cube 130 XXL** is already firmly installed at the back of the aquarium. Please nevertheless check that all elements are firmly seated.

First chamber

The water flows into the filter system through the overflow grid located at the back right. For proper operation of the 4 chamber internal filter, the water level must always be 2 cm (0.8 in.) above the bottom edge of the overflow grid.

Water must be topped up in case the water level is lower!

Lacking water makes the water surface inside the 4 chamber filter sink until the pump begins to run dry and does not agitate any water any more in case of continuing lack of water.

Two black filter sponges (1.5.1) are located in the first chamber.

Second chamber

The holder bracket for the **sera** heater is located in the second chamber. Take the **sera** heater out of its packaging and push it into the bracket from above (1.5.4). The water flowing along the heater will be heated to the target temperature (ideal: 25 – 28°C / 77 – 82°F).

The water then flows into the third chamber.

Third chamber

The biological filter medium **sera siporax Professional** is placed in filter media bags inside the biofilter chamber (1.5.2). **sera siporax Professional** does not only provide a scientifically proven ideal surface of 270 m²/l (2,900 sq.ft. / US quart) medium but also includes a tunnel system present inside the filter medium that allows for permanent growth of filter bacteria. 1 liter (1 US quart) **sera siporax Professional** provides as much settling space for bacteria as, for instance, 34 liters (9 US gal.) of clay filter material.

Fourth chamber

The feed pump (1.5.3) is placed on the bottom. It generates water flow (agitation) in the entire system and pumps the water back into the aquarium via the stick-on flow distributor (1.6). The flow distributor is equipped with two flow nozzles that can be directed freely.

When everything is installed properly and functions well, you may start setting up the **sera Biotop LED Cube 130 XXL**. The **sera guides** provide detailed information about:

- Introducing the animals
- Suggestions for complete biotopes suitable for the **sera Biotop LED Cube 130 XXL**
- Water care
- Function of filtration

SAFETY PRECAUTIONS

- The aquarium cover must only be used on a **sera Biotop LED Cube 130 XXL**.
- Before using the unit, please make sure that frequency and voltage of the mains supply comply with the frequency and voltage indicated on the type plate.
- Do not lift or carry electric devices by the mains cord.
- Pull all power/mains plugs before working with the cover or inside the aquarium.
- Immediately disconnect the cover from the power/mains supply in the event of damage to the cover or the power/mains cord. Do not operate!
- The aquarium cover must only be operated fully assembled.
- Pull the mains plug before replacing an LED chip.
- Slight color alteration caused by light irradiation (especially UV light) is normal. Do not place in direct sunlight.

Warning

1. Children should be supervised to ensure that they do not play with the appliance.
2. This appliance is not intended for use by persons (including children) with reduced physical, sensory or mental capacities, or lack of experience and knowledge, unless they have been given supervision or instruction concerning use of the appliance by a person responsible for their safety.
3. If the supply cord is damaged, the pump is not longer allowed to be used and should be discarded.

Disposal of the unit:

Waste electrical and electronic equipment (WEEE) must not get into domestic waste!

If ever the unit cannot be used anymore, the consumer is **legally obliged to hand in waste electrical and electronic equipment (WEEE) separately from domestic waste**, e.g. at a collection point of his community/his district. This ensures that waste electrical and electronic equipment (WEEE) is expertly processed and that negative effects to the environment are avoided.

Therefore electrical and electronic equipment bears the following symbol: 

Manufacturer warranty:

When following the directions for use, the **sera Biotop LED Cube 130 XXL aquarium cover** will perform reliably. We are liable for the freedom from faults of our products for 2 years beginning with the purchase date. We are liable for complete flawlessness at delivery. Should usual wear and tear occur by use as intended by us, this is not considered a defect. Warranty claims are also excluded in this case. This in particular refers to the LED chips and the ballast. Legal claims are of course not reduced or limited by this warranty.

Recommendation:

In every case of a defect, please first consult the specialized retailer where you purchased the unit. He will be able to judge whether it is actually a warranty case. In case of sending the unit to us we will unnecessarily have to charge you for occurring costs.

Any liability because of contract breach is limited to intent or gross negligence. **sera** will be liable in case of slight negligence only in case of injuries to life, body and health, in case of essential contractual obligations and with binding liability according to the product liability code. In that case, the extent of liability is limited to the replacement of contractually typically foreseeable damages. Damages of the pump in the fourth chamber caused by operation with insufficient water level are not covered by warranty.

Technical Data:

sera ballast:	Input 100 – 240 V 50/60 Hz, Output 12 V DC 3 A
sera LED cover:	12 V DC, max. 24 W
Glass aquarium:	Volume c. 130 liters (34 US gal.) Dimensions with closed cover approx.: W 51 cm x H 62.6 cm x D 58 cm (20 in. x 24.6 in. x 22.8 in.)



Do not operate under water!

Only permitted for use in rooms with max. 70% air humidity!

F Notice de montage/d'utilisation sera Biotop LED Cube 130 XXL

A lire attentivement. A conserver, en cas de besoin ultérieur. En cas de transfert de cet appareil à des tiers, joindre le présent mode d'emploi.

Vous venez d'acquérir le nouveau **sera Biotop LED Cube 130 XXL** et nous vous en félicitons.

Le tout nouveau couvercle à LEDs avec 12 puissantes et la technologie moderne de CMS est 33 % plus clair que les couvercles avec des tubes fluorescents et ceci pour une puissance absorbée réduite de moitié.

En plus des économies d'énergie, vous profitez également de la durée de vie élevée des puces LED. Plus besoin de remplacer la lampe chaque année et même la défaillance de certains blocs de LEDs n'affecte pratiquement pas la luminosité dans l'aquarium. L'éclairage peut continuer à fonctionner sans aucun problème jusqu'au remplacement du bloc de LEDs.

Bien entendu, grâce à la vitre frontale bombée, le nouveau **sera Biotop LED Cube 130 XXL** offre une vue sur 3 faces, vous permettant ainsi une bonne observation de vos protégés.

Généralités

- Avant tout, lisez attentivement ce mode d'emploi et vérifiez que votre aquarium **sera** est complet.
- Débranchez tous les appareils immergés dans l'eau avant de mettre la main dans l'aquarium.

L'aquarium est emballé de manière optimale. Mais, en raison de longs trajets, il pourrait, comme tous les articles en verre, avoir subi des dommages. C'est pourquoi nous vous demandons de vérifier si le verre est intact avant de procéder au premier remplissage.

Etendue de la fourniture

Equipement complet prêt à l'emploi

Aquarium avec vitre frontale bombée (1.1)

Verre poli

Contenance env. 130 litres

Dimensions, couvercle fermé : env. l 51 cm x h 62,6 cm x p 58 cm

Couvercle pour aquarium (1.2, 1.3) avec

- 12 puces LED lumière blanche avec 10 diodes lumineuses d'une puissance de 0,2 W en montage CMS (1.2.1)
- lumière du jour de couleur neutre
- 2 ventilateurs pour le refroidissement électronique
- clapet intégré pour les aliments (1.3)
- trappe de maintenance pour le filtre intérieur à 4 compartiments (1.2.2)
- ouvertures pour le raccordement du refroidissement et des accessoires (1.2.4)
- **sera ballast électronique** entrée 100 – 240 V 50/60 Hz, sortie 12 V DC 3 A (1.2.3)

Filtre intérieur à 4 compartiments (1.5) avec

- 2 éponges de filtration pour la filtration mécanique (1.5.1)
- **sera siporax Professional** 2.000 ml pour la filtration biologique (1.5.2)
1 litre de **sera siporax Professional** – offre aux bactéries autant de surface de colonisation que p.ex. 34 litres de matériau de filtration en argile.
- **sera pompe pour filtre STP 1000** (1.5.3)
- **sera thermoplongeur 100 W** (1.5.4)

sera répartiteur de flux avec deux buses orientables (1.6)

100 ml de conditionneur d'eau **sera aquatan** (1.7)

100 ml d'aliment composé **sera vipan** (1.8)

Cette partie du mode d'emploi se rapporte au maniement du couvercle à LEDs et du bac en verre.

Pour le maniement des appareils contenus, reportez-vous aux modes d'emploi correspondants.

Mise en service et montage

Le cas échéant, commencez par monter le meuble sous aquarium (ne fait pas partie de la fourniture) en vous référant au mode d'emploi correspondant.

Emplacement :

Placez l'aquarium **sera** à un endroit approprié. En fonction de l'aménagement intérieur, l'aquarium pourra peser jusqu'à 200 kg. C'est pourquoi le lieu d'installation devra être parfaitement plat. (Pour la mise à niveau, le mieux est d'utiliser un niveau à bulle). Une prise de courant doit bien entendu se trouver à proximité. Si vous avez acheté l'aquarium sans meuble sous aquarium et que vous le posez sur un meuble existant, celui-ci doit avoir une capacité de charge suffisante. Il ne faut en aucun cas installer l'aquarium devant une fenêtre en plein soleil. Trop de soleil ne provoque pas seulement un réchauffement, mais également une floraison des algues. Le **sera Biotop LED Cube 130 XXL** est muni d'un cadre de sécurité fixe collé. Posez l'aquarium avec le cadre directement sur le meuble. N'utilisez aucun autre support.

Options :

- **Lampe** : le **sera Biotop LED Cube 130 XXL** est équipé en série de 12 puces LED lumière blanche. Les puces LED peuvent être remplacées individuellement. Utilisez exclusivement des pièces de rechange **sera** d'origine. Pour la maintenance de petits poissons de couleur bleue, vous pouvez, pour renforcer les couleurs, remplacer p.ex. 2 puces LED lumière blanche par des puces LED lumière bleue.

Consigne de sécurité

Transporter l'aquarium uniquement lorsqu'il est vide.

Couvercle de l'aquarium

Montage du couvercle de l'aquarium (2.1)

Le couvercle à LEDs **sera** a été pré-monté sur le cadre en matière synthétique de l'aquarium. L'alimentation en courant du couvercle à LEDs est assurée par un ballast électronique avec une tension de sortie de 12 V courant continu, compris dans la fourniture.

Raccordement de l'alimentation électrique (1.2)

Insérez le connecteur creux du ballast électronique (1.2.3) dans la prise du câble d'alimentation du couvercle à LEDs. Poser la prise de raccordement au sec et de manière à ce qu'elle ne soit soumise à aucune traction susceptible de provoquer une déconnexion.

Rabattre et enclencher le couvercle de l'aquarium (2.2)

Le couvercle de l'aquarium est fixé à l'aide de deux charnières à l'arrière de l'aquarium. Si vous voulez redresser le couvercle, ouvrez-le jusqu'à ce que les deux tiges d'appui à droite et à gauche s'enclenchent. Le couvercle est à présent maintenu par les tiges d'appui. Pour fermer le couvercle, tenez le couvercle avec une main. Avec l'autre main, poussez doucement les tiges vers l'avant, au point où se trouvent les charnières, de sorte que le mécanisme de accrochage se détache de nouveau. Vous pouvez à présent refermer avec précaution le couvercle. Veillez à ce que les tiges se déplacent vers l'avant.

Eclairage dans le couvercle de l'aquarium (1.2)

Vous pouvez échanger les blocs de LEDs selon vos souhaits. Les puces LED sont placées sur 6 rangées de 2. Le commutateur de l'éclairage (2.3.1) se trouve du côté droit, vu de l'avant (2.3).

Ventilation

Le couvercle à LEDs possède deux ventilateurs pour refroidir les puces LED. Tous les deux se trouvent du côté où se trouve le commutateur (2.3). Les deux ventilateurs se mettent à fonctionner dès que l'éclairage est allumé. Vérifiez régulièrement si les deux ventilateurs fonctionnent pour éviter toute surchauffe des puces LED.

Remplacement des blocs de LEDs (1.4)

Enlevez le couvercle à LEDs de l'aquarium (2.1) et posez-le sur un support souple et solide. Dévissez à présent toutes les vis de la vitre transparente (1.4.1). Retirez le cadre de maintien de la vitre transparente. Vous pouvez à présent retirer la vitre transparente. Posez-la sur un chiffon doux pour la protéger des rayures.

Chaque bloc de LEDs a son propre cadre de maintien avec fixation à baïonnette. Faites tourner le cadre de maintien dans le sens inverse des aiguilles d'une montre jusqu'à la butée (1.4.2), puis sortez-le avec précaution du boîtier de la lampe (1.4.3). La puce LED possède deux pointes à l'arrière avec lesquelles elle est insérée dans la douille. Sortir la puce LED de la douille en la tirant à la verticale, sans tourner (1.4.4).

Le montage des puces LED s'effectue dans l'ordre inverse (1.4.5, 1.4.6).

Filtre intérieur à 4 compartiments (1.5)

Le système de filtration dans le **sera Biotop LED Cube 130 XXL** est déjà fixé à l'arrière de l'aquarium. Vérifiez toutefois tous les éléments pour voir s'ils sont correctement en place.

1^{er} compartiment

L'eau coule dans le système de filtration à travers la grille de trop-plein à droite côté face arrière. Pour que le filtre intérieur à 4 compartiments fonctionne correctement, le niveau d'eau dans le **sera Biotop LED Cube 130 XXL** doit toujours dépasser de deux centimètres le bord inférieur de la grille de trop-plein.

Rajouter de l'eau si le niveau d'eau est trop bas !

Un manque d'eau provoque un abaissement du niveau d'eau dans le filtre à 4 compartiments jusqu'à ce que la pompe se mette à refouler de l'air et ne fasse plus circuler d'eau lorsque celle-ci est insuffisante.

Le 1^{er} compartiment contient deux éponges de filtration noires (1.5.1).

2^{ème} compartiment

La fixation pour le thermoplongeur **sera** se trouve dans le 2^{ème} compartiment. Sortir le thermoplongeur **sera** de l'emballage et l'insérer dans la fixation par le haut (1.5.4). L'eau qui passe devant le thermoplongeur est chauffée à la température souhaitée (température idéale 25 à 28°C / 77 à 82°F).

Puis l'eau pénètre dans le 3^{ème} compartiment.

3^{ème} compartiment

Le compartiment de filtration biologique contient le média biologique **sera siporax Professional** (1.5.2). **sera siporax Professional** ne se contente pas d'avoir la surface idéale scientifiquement avérée de 270 m²/l, mais possède également un système en forme de tunnel qui permet une croissance durable des bactéries de filtration. 1 litre de **sera siporax Professional** offre aux bactéries autant de surface de colonisation que p.ex. 34 litres de matériau de filtration en argile.

4^{ème} compartiment

La pompe de circulation (1.5.3) se trouve au fond. Elle assure la circulation de l'eau dans l'ensemble du système et renvoie l'eau dans l'aquarium en la pompant à travers le répartiteur de flux (1.6) placé à l'extérieur. Le répartiteur de flux est muni de deux buses qui peuvent être orientées à votre guise.

Lorsque tout est correctement installé et que tout fonctionne, vous pouvez commencer à installer le **sera Biotop LED Cube 130 XXL**. Les **conseillers sera** contiennent des informations détaillées sur :

- l'introduction des animaux
- des propositions de biotopes complets appropriés pour le **sera Biotop LED Cube 130 XXL**
- l'entretien de l'eau
- la fonction de la filtration

Consignes de sécurité

- Le couvercle pour aquarium est exclusivement approprié pour le **sera Biotop LED Cube 130 XXL**.
- Avant d'utiliser l'appareil, assurez-vous que la fréquence et la tension du réseau correspondent à celles indiquées sur la plaque signalétique.
- Ne pas soulever ni porter les appareils électriques au câble réseau.
- Débrancher toutes les prises avant d'intervenir sur le couvercle ou dans l'aquarium.
- En cas de dommages sur le couvercle même ou sur l'alimentation électrique, débrancher immédiatement le couvercle et ne pas le remettre en service.
- Ne faire fonctionner le couvercle de l'aquarium qu'entièrement assemblé.
- Débranchez la prise avant de remplacer une puce LED.
- De légères modifications des couleurs en raison du rayonnement lumineux (en particulier lumière UV) sont normales. Ne pas installer en plein soleil.

Attention

1. Il convient de surveiller les enfants pour s'assurer qu'ils ne jouent pas avec l'appareil.
2. Cet appareil n'est pas prévu pour être utilisé par des personnes (y compris des enfants) dont les capacités physiques, sensorielles ou mentales sont réduites, ou des personnes dénuées d'expérience ou de connaissance, sauf si elles ont pu bénéficier, par l'intermédiaire d'une personne responsable de leur sécurité, d'une surveillance ou d'instructions préalables concernant l'utilisation de l'appareil.
3. Si le câble d'alimentation secteur est endommagé, la pompe ne doit plus être utilisée et doit être éliminée.

Élimination de l'appareil :

Ne pas éliminer les appareils usagés avec les ordures ménagères !

Si l'appareil est hors d'usage, son utilisateur est **tenu, de par la loi, de l'éliminer séparément des ordures ménagères** et de l'amener, p.ex., dans la déchetterie de sa commune/de son quartier. Ceci permet de recycler les appareils usagés de manière appropriée et d'éviter les incidences négatives sur l'environnement.

C'est pourquoi les appareils électriques sont munis du sigle suivant :



Garantie du constructeur :

Lorsque le mode d'emploi est respecté, le **couvercle pour aquarium sera Biotop LED Cube 130 XXL** fonctionne de manière fiable. Nos produits sont garantis 2 ans à compter de la date d'achat contre tout vice de fabrication. Nous garantissons l'absence totale de défauts au moment de la remise du produit. Les signes d'usure normaux apparaissant suite à une utilisation conforme ne constituent pas

un défaut. Dans ce cas, tout droit à la garantie est également exclu. Ceci s'applique notamment aux puces LED et au ballast électronique. Cette garantie n'entraîne évidemment aucune limitation ni restriction des droits légaux.

Recommandation :

En cas de défaut, adressez-vous toujours d'abord au revendeur chez qui vous avez acheté l'appareil. Il est en mesure de juger s'il s'agit effectivement d'un cas couvert par la garantie. Si l'appareil nous est retourné, nous serons dans l'obligation de vous facturer éventuellement des frais inutiles.

Une éventuelle responsabilité pour violation du contrat est limitée aux fautes intentionnelles et lourdes. **sera** n'est responsable pour faute légère qu'en cas de décès, de dommages corporels, de violation d'obligations contractuelles essentielles et en cas de responsabilité obligatoire en vertu de la loi sur la responsabilité du producteur pour vice de la marchandise. Dans ce cas, la responsabilité est limitée, en fonction de l'étendue, au dédommagement des dommages types prévus dans le contrat. Les dommages subis par la pompe dans le 4^{ème} compartiment en raison d'un fonctionnement avec un niveau d'eau insuffisant ne sont pas couverts par la garantie.

Caractéristiques techniques :

sera ballast électronique :	entrée 100 – 240 V 50/60 Hz, sortie 12 V DC 3 A
sera couvercle à LEDs : Aquarium en verre:	12 V DC, max. 24 W contenance environ 130 litres dimensions, couvercle fermé : env. l 51 cm x h 62,6 cm x p 58 cm



Ne pas faire fonctionner sous l'eau !
Uniquement autorisé dans des locaux avec une humidité de l'air de max. 70 % !

**Distributeur : sera France SAS, 25A rue de Turckheim
68000 Colmar • Tél. +49 2452 9126-0**

Graag volledig en aandachtig doorlezen. Bewaar dit, zodat u het later gebruiken kunt. Wanneer dit apparaat aan derden doorgegeven wordt, moet deze gebruikersinformatie ook worden overhandigd.

Het verheugt ons, dat u besloten heeft om de nieuwe **sera Biotop LED Cube 130 XXL** aan te schaffen.

De nieuw ontwikkelde LED-afdekking met 12 krachtige LED-chips in een moderne SMD-bouwwijze geeft 33% meer licht dan de afdekkingen met tl-lampen en dat bij een met meer dan de helft gereduceerd verbruik.

Naast de energiebesparing profiteert u bovendien van de lange levensduur van de LED-chips. Het vervangen van de lamp is niet meer jaarlijks nodig en zelfs het uitvallen van een enkele LED-eenheid beperkt de verlichting in het aquarium haast nauwelijks. Tot de defecte LED-eenheid vervangen is, kan de verlichting ook zonder problemen verder gebruikt worden.

Natuurlijk heeft de nieuwe **sera Biotop LED Cube 130 XXL** de beproefde 3-zijdige optiek door de gebogen voorruit. Zo kunt u ook in de **sera Biotop LED Cube 130 XXL** uw planten en dieren goed bekijken.

Algemene aanwijzingen

- Lees eerst de volledige gebruiksaanwijzing zorgvuldig door en controleer of uw **sera** aquarium volledig is.
- Schakel, voordat u in het aquarium grijpt, eerst alle in het water gedompelde apparaten uit door de stekker uit het stopcontact te trekken.

Het aquarium is optimaal verpakt. Op grond van lange transportwegen zouden er bij alle glazen artikelen echter beschadigingen opgetreden kunnen zijn. Controleer daarom voor de eerste keer vullen alstublieft of het glas intact is.

De levering omvat

Complete, plug-in-uitrusting direct klaar voor gebruik

Aquarium met gebogen voorruit (1.1)

Glas geslepen en gepolijst

Inhoud ca. 130 liter

Afmetingen bij gesloten afdekking ca.: B 51 cm x H 62,6 cm x D 58 cm

Lichtkap (1.2, 1.3) met

- 12 witlicht-LED-chips, met 10 lichtdiodes een vermogen van 0,2 W in SMD-bouwwijze (1.2.1)
- Kleurneutraal daglicht
- 2 ventilatoren voor de koeling van de elektronica
- Ingebouwde voederklep (1.3)
- Servicegedeskel voor het 4 kamers bevattende binnenfilter (1.2.2)
- Openingen voor koelaansluiting en accessoires (1.2.4)
- **sera voorschakelapparaat**, input 100 – 240 V 50/60 Hz, output 12 V DC 3 A (1.2.3)

Binnenfilter met 4 kamers (1.5), met

- 2 filtersponzen voor de mechanische filtering (1.5.1)
- **sera siporax Professional** 2.000 ml voor de biologische filtering (1.5.2)
1 liter **sera siporax Professional** – biedt net zo veel vestigingsgebied voor bacteriën als b.v. 34 liter filtermateriaal van klei.
- **sera filterpomp STP 1000** (1.5.3)
- **sera verwarming 100 W** (1.5.4)

sera stromingsverdeler met twee beweegbare stromingsmondstukken (1.6)

100 ml **sera aquatan** waterzuiveringsmiddel (1.7)

100 ml **sera vipan** hoofdvoeder (1.8)

Dit deel van de gebruikersinformatie heeft betrekking op het bedienen van de LED-afdekking en van de glazen bak. Lees voor het bedienen van de ontvangende apparaten de bijbehorende gebruiksaanwijzing a.u.b.

Ingebruikstelling en montage

Monteer evt. de onderkast (de onderkast is niet bij de levering inbegrepen). Neem hiertoe de bij de onderkast bijgevoegde gebruiksaanwijzing in acht.

Standplaats:

Zet het **sera** aquarium op een geschikte plaats. Het aquarium zal afhankelijk van de soort binnenopbouw tot ca. 200 kg wegen. Daarom moet de plaats van opstelling absoluut egaal zijn (u kunt bij het uitbalanceren het beste een waterpas gebruiken). Natuurlijk moet er in directe omgeving een stroomaansluiting zijn. Mocht u het aquarium zonder onderkast hebben aangeschaft en op een reeds aanwezig meubel plaatsen, moet dit een overeenkomend draagvermogen hebben. Het aquarium moet absoluut niet voor een raam op de zon worden geplaatst. Te veel zon leidt niet alleen tot te sterke verwarming, maar kan ook tot algenbloeï leiden. De **sera Biotop LED Cube 130 XXL** beschikt over een vastgelijmd veiligheidsframe aan de onderkant. Plaats het aquarium met het frame aan de onderkant direct op de kast. Gebruik geen extra ondergrond.

Opties:

- **Lampen:** de **sera Biotop LED Cube 130 XXL** is standaard met 12 witlicht-LED-chips uitgerust. De LED-chips kunnen afzonderlijk vervangen worden. Gebruik alleen originele **sera** onderdelen. Voor het houden van kleine blauwkleurige vissen kunnen om de kleuren te versterken b.v. twee witlicht-LED-chips door blauwlicht-LED-chips vervangen worden.

Veiligheidsinstructie

Het aquarium mag uitsluitend in lege toestand vervoerd worden.

Lichtkap

Montage lichtkap (2.1)

De **sera** LED-afdekking is al op het kunststof raamwerk van het aquarium voorgemonteerd. De stroomvoorziening van de LED-afdekking loopt via een bij de levering inbegrepen voorschakelapparaat met een uitgangsspanning van 12 V gelijkstroom.

Aansluiten van de stroomvoorziening (1.2)

Steek de holle stekker van het voorschakelapparaat (1.2.3) in de aansluitbus van de toevoerkabel van de LED-afdekking. De steekverbinding moet droog gelegd worden en wel zo, dat er geen trekkrachten op de steekverbinding werken.

De lichtkap openklappen en vastklikken (2.2)

De lichtkap rust aan de achterkant van het aquarium in twee scharnieren. Wanneer u de kap overeind wilt zetten, opent u de afdekking zo ver, tot de twee steunen links en rechts vast geklikt zijn. De afdekking wordt nu door de steunen zo gehouden. Om de afdekking te sluiten, houdt u eerst het deksel met een hand open. Met uw andere hand trekt u beide steunen ter plaatse van het scharnier zo ver naar voren, dat het vergrendelmechanisme zich weer lost. Nu kunt u de afdekking voorzichtig weer dichtklappen. Zorgt u ervoor, dat de twee steunen naar voren inklappen.

Verlichting in de lichtkap (1.2)

U kunt de LED-eenheden naar believen verwisselen. De LED-chips zijn in 6 rijen van 2 LED-chips gerangschikt. De lichtschakelaar (2.3.1) bevindt zich vanaf de voorkant gezien aan de rechter kant (2.3).

Ventilatie

De LED-afdekking is uitgerust met twee ventilatoren voor de koeling van de LED-chips. Beide ventilatoren bevinden zich aan de kant waar ook de lichtschakelaar zich bevindt (2.3). Zodra de verlichting ingeschakeld wordt, beginnen de twee ventilatoren te draaien. Controleer regelmatig, op beide ventilatoren draaien, zodat oververhitting van de LED-chips voorkomen kan worden.

Vervangen van de LED-eenheden (1.4)

Neem de LED-afdekking van het aquarium af (2.1) en leg de LED-afdekking op een zachte, stevige ondergrond. Draai nu alle schroeven uit de ruit met helder zicht (1.4.1). Haal het bevestigingsframe van de ruit met helder zicht af. Nu kunt u de ruit met helder zicht wegnemen. Plaats de ruit met helder zicht op een zachte doek, om de ruit tegen krassen te beschermen.

Alle LED-eenheden hebben een eigen bevestigingsframe met bajonetssluiting. Draai het bevestigingsframe linksom tot de aanslag (1.4.2) en trek het dan voorzichtig uit het lampenhuis (1.4.3). De LED-chip heeft aan de achterzijde twee draadnagels, waarmee de LED-chip in de lampfitting gestoken wordt. De LED-chip wordt – zonder te draaien – verticaal uit de fitting getrokken (1.4.4).

Het inbouwen van de LED-chips geschiedt in omgekeerde volgorde (1.4.5, 1.4.6).

Binnenfilter met 4 kamers (1.5)

Het filtersysteem in de **sera Biotop LED Cube 130 XXL** is al aan de achterkant van het aquarium geïnstalleerd. Controleer wel of alle elementen goed vastzitten.

1ste kamer

Het water stroomt over het overlooprooster rechts aan de achterkant het filter in. Voor reglementair gebruik moet de waterspiegel van het binnenfilter met 4 kamers in de **sera Biotop LED Cube 130 XXL** altijd twee centimeter boven de onderkant van het overlooprooster staan.

Bij een lagere waterstand moet er water worden bijgevuld!

Een tekort aan water leidt tot verlaging van de waterspiegel in het filter met 4 kamers, tot de pomp lucht begint te verplaatsen en bij een groter watertekort geen water meer verplaatst.

In de 1ste kamer bevinden zich twee zwarte filtersponzen (1.5.1).

2de kamer

In de 2de kamer bevindt zich de houder voor de **sera** verwarmers. Haal de **sera** verwarmers uit de verpakking en steek hem langs de bovenkant in de houder (1.5.4). Het langs de verwarmers stromende water wordt tot de ingestelde temperatuur (ideaal is 25 – 28 °C / 77 – 82 °F) verwarmd.

Daarna stroomt het water de 3de kamer in.

3de kamer

In de biofilterkamer bevindt zich in filtermediumzakjes het biologische filtermedium **sera siporax Professional** (1.5.2). **sera siporax Professional** heeft niet alleen het wetenschappelijk bewezen ideale oppervlak van 270 m²/l medium, maar beschikt ook over een in het filtermedium aanwezig tunnelsysteem dat duurzame groei van de filterbacteriën mogelijk maakt. 1 liter **sera siporax Professional** biedt net zo veel vestigingsgebied voor bacteriën als b.v. 34 liter filtermateriaal van klei.

4de kamer

Op de bodem staat de transportpomp (1.5.3). Deze veroorzaakt de waterstroming (circulatie) in het hele systeem en pompt het water via de aan de buitenkant geplaatste stromingsverdeler (1.6) terug het aquarium in. De stromingsverdeler is uitgerust met twee stromingsmondstukken, die naar believen gericht kunnen worden.

Wanneer alles op de juiste manier geïnstalleerd is en werkt, kunt u met het inrichten van de **sera Biotop LED Cube 130 XXL** beginnen. In de **sera infobrochures** wordt u uitvoerig over het volgende geïnformeerd:

- Inzetten van de dieren
- Adviezen voor complete biotopen die bij de **sera Biotop LED Cube 130 XXL** passen
- Verzorging van het water
- Functie van het filter

Veiligheidsinstructies

- De aquariumkap mag uitsluitend op de **sera Biotop LED Cube 130 XXL** worden gebruikt.
- Voordat het apparaat gebruikt wordt, moet gecontroleerd worden of de frequentie en spanning van de netleiding met de aangegeven spanning en frequentie op het typeplaatje overeenkomt.
- Til of draag elektrische apparaten niet aan de netkabel.
- Voorafgaand aan alle werkzaamheden aan de kap of in het aquarium dienen alle netstekkers eruit getrokken te worden.
- Bij elke schade en beschadiging aan de kap zelf of aan de stroomtoevoer moet de lichtkap direct van het stroomnet afgesloten worden en mag deze niet opnieuw worden gebruikt.
- De lichtkap mag alleen gebruikt worden, indien hij volledig in elkaar gezet is.
- Trek de netstekker eruit, voordat u een LED-chip verwant.
- Lichte kleurveranderingen door lichtinstraling (met name UV-licht) zijn normaal. Niet in direct zonlicht plaatsen.

Waarschuwing

1. Er moet gelet worden op kinderen, zodat gegarandeerd is, dat ze niet met het apparaat spelen.
2. Het apparaat is niet bestemd om te worden gebruikt door personen (inclusief kinderen) met een beperkt lichamelijk of geestelijk vermogen of beperkt waarnemingsvermogen of door personen met onvoldoende ervaring en kennis, behalve wanneer ze worden begeleid door een persoon die voor hun veiligheid verantwoordelijk is of worden geïnstrueerd voor het gebruik van het apparaat.
3. Indien de netkabel beschadigd is, mag de pomp niet langer gebruikt worden, maar moet de pomp worden verwijderd.

Verwijdering van het apparaat als afval:

Gebruikte apparaten mogen niet bij het huisvuil worden gedaan!

Als het apparaat eens niet meer gebruikt kan worden, is elke gebruiker **wettelijk verplicht, gebruikte apparaten gescheiden van het huisvuil**, b.v. bij een verzamelpunt van zijn gemeente/wijk af te geven. Daardoor wordt gewaarborgd dat de gebruikte apparaten vakkundig verwerkt worden en dat negatieve effecten op het milieu worden voorkomen.

Daarom zijn elektrische apparaten van het volgende symbool voorzien: 

Fabrieksgarantie:

Indien de gebruiksaanwijzing in acht genomen wordt, werkt de **sera Biotop LED Cube 130 XXL lichtkap** betrouwbaar. Wij staan vanaf de datum van aankoop 2 jaar garant voor de foutvrijheid van onze producten.

Wij staan garant voor de volledige correctheid bij overhandiging. Mochten de gebruikelijke slijtage- of verbruiksverschijnselen optreden door reglementair gebruik, dan vormt dit geen manco. In dat geval zijn ook de garantieaanspraken uitgesloten. Dit geldt met name voor de LED-chips en het voorschakelapparaat. Door deze garantie worden vanzelfsprekend geen wettelijke eisen beperkt of begrensd.

Aanbeveling:

Neem bij elk mankement eerst contact op met de speciaalzaak, waar u het apparaat heeft aangeschaft. Hier kan worden beoordeeld of er daadwerkelijk sprake van garantie is. Bij toezending aan ons, moeten wij u eventuele nodeloos hieraan verbonden kosten in rekening brengen.

Elke aansprakelijkheid wegens contractbreuk is beperkt tot opzet en grove nalatigheid. Uitsluitend bij schending van leven, lichaam en gezondheid, bij schending van wettelijke contractuele plichten en bij een dwingende aansprakelijkheid conform de wet aangaande de productaansprakelijkheid aanvaardt **sera** ook aansprakelijkheid bij eenvoudige nalatigheid. In dat geval wordt de aansprakelijkheid beperkt tot vergoeding van de contractueel te voorziene schade. Schade aan de pomp in de 4de kamer, die aan werking met een te geringe waterstand te wijten is, valt niet onder de garantie.

Technische gegevens:

sera voorschakelapparaat:	input 100 – 240 V 50/60 Hz, output 12 V DC 3 A 12 V DC, max. 24 W Inhoud ca. 130 liter Afmetingen bij gesloten afdekking ca.: B 51 cm x H 62,6 cm x D 58 cm
sera LED-afdekking: Glazen aquarium:	



Mag niet onder water worden gebruikt!
Het gebruik is uitsluitend toegestaan in ruimtes met een luchtvochtigheid van max. 70%!

Informazioni per l'uso / allestimento sera Biotop LED Cube 130 XXL

Da leggere completamente e con attenzione. Da conservare per utilizzi futuri. Nel caso che questa apparecchiatura venga data ad un terza persona devono essere consegnate anche queste informazioni per l'uso.

Vi facciamo i nostri complimenti per l'acquisto del nuovo **sera Biotop LED Cube 130 XXL**.

Il coperchio LED di nuova generazione con 12 potenti unità LED nell'innovativo sistema SMD, è del 33 % più luminoso rispetto ai coperchi con luci al neon, e questo con un consumo di energia ridotto della metà.

Oltre al risparmio energetico avete anche il vantaggio della lunga durata dei LED. Non è più necessaria una sostituzione delle lampade una volta all'anno, e anche il guasto di una singola unità LED incide solo in minima parte sulla luminosità nell'acquario. L'illuminazione può continuare a funzionare senza problemi fino alla sostituzione del LED difettoso.

Naturalmente il nuovo **sera Biotop LED Cube 130 XXL** mantiene il collaudato effetto ottico tridimensionale grazie al vetro frontale curvo. Così anche nel **sera Biotop LED Cube 130 XXL** potete osservare bene i vostri animali.

Indicazioni generali

- Leggete accuratamente per intero queste informazioni per l'uso e controllate il vostro **sera** acquario in tutte le sue parti.
- Prima di qualsiasi intervento nell'acquario staccate la spina elettrica di tutti gli strumenti che sono immersi nell'acqua.

L'acquario è imballato in modo ottimale. Tuttavia, a causa del trasporto, si potrebbero verificare dei danni come accade per tutti gli articoli di vetro. Perciò controllate che il vetro sia intatto prima di procedere con il riempimento dell'acquario.

Contenuto della confezione

Completo di accessori subito pronto per l'uso

Acquario con vetro frontale curvo (1.1)

vetro molato e lucidato

capacità ca. 130 litri

Dimensioni con coperchio chiuso ca.: L 51 cm x L 58 cm x H 62,6 cm

Coperchio acquario (1.2, 1.3) con

- 12 unità LED a luce bianca con rispettivamente 10 diodi con una potenza di 0,2 W cad. in sistema SMD (1.2.1)
- luce diurna, neutrale ai colori
- 2 ventilatori per il raffreddamento dell'elettronica
- apertura per il mangime incorporata (1.3)
- apertura per la manutenzione del filtro interno a 4 camere (1.2.2)
- aperture per il collegamento del raffreddamento e accessori (1.2.4)

- **sera dispositivo di accensione** Input 100 – 240 V 50/60 Hz, Output 12 V DC 3 A (1.2.3)

Filtro interno a 4 camere (1.5) con

- 2 spugne filtranti per il filtraggio meccanico (1.5.1)
- **sera siporax Professional** 2.000 ml per il filtraggio biologico (1.5.2)
1 litro di **sera siporax Professional** – offre ai batteri la stessa superficie di insediamento di p.es. 34 litri di materiale in argilla.
- **sera pompa per filtro STP 1000** (1.5.3)
- **sera termoriscaldatore 100 W** (1.5.4)

sera uscita acqua dal filtro con due ugelli mobili (1.6)

100 ml **sera aquatan** biocondizionatore (1.7)

100 ml **sera vipan** mangime base completo (1.8)

Questa parte delle informazioni per l'uso si riferisce all'utilizzo del coperchio LED e della vasca in vetro.

Per l'utilizzo delle apparecchiature incluse attenetevi alle rispettive informazioni per l'uso.

Messa in funzione e montaggio

Innanzitutto montate il supporto (non incluso nella confezione). Per fare questo attenetevi alle relative informazioni per l'uso del supporto.

Posizione:

sistematelo il **sera** acquario in una posizione adeguata. L'acquario, a seconda dell'allestimento interno, arriverà a pesare fino a 200 kg. Perciò la posizione dove sistemere il **sera** acquario deve essere assolutamente piana (per il controllo utilizzate una livella). Nelle vicinanze dirette deve esserci una presa di corrente. Se non avete acquistato un supporto e volete sistemare l'acquario su un mobile già esistente, questo deve disporre di una portata adeguata. L'acquario non deve mai essere posizionato vicino ad una finestra dove entra il sole. Troppo sole non causa solo un forte riscaldamento ma favorisce anche la fioritura delle alghe. Il **sera Biotop LED Cube 130 XXL** dispone di un sottotelo di sicurezza ben incollato. Mettete l'acquario direttamente con il sottotelo sul mobile. Non utilizzate nessun substrato aggiuntivo.

Opzioni:

- **Illuminazione:** il **sera Biotop LED Cube 130 XXL** è dotato di serie di 12 unità LED bianche. Le unità LED possono essere sostituite singolarmente. Utilizzate esclusivamente ricambi originali **sera**. Per rafforzare l'intensità del colore blu di pesci di piccole dimensioni si possono p.es. sostituire due LED bianchi con LED blu.

Avviso di sicurezza

L'acquario può essere trasportato solo vuoto.

Coperchio dell'acquario

Montaggio del coperchio dell'acquario (2.1)

Il **sera** coperchio LED è già montato sul telaio in plastica dell'acquario. L'alimentazione di corrente del coperchio LED avviene per mezzo di un dispositivo di accensione con una tensione di uscita di 12 V in corrente continua, incluso nella confezione.

Collegamento dell'alimentazione elettrica (1.2)

Inserite lo spinotto del dispositivo di accensione dei LED (1.2.3) nel connettore specifico sul coperchio.

Il cavo che va dal dispositivo di accensione al coperchio deve essere sistemato all'asciutto e in modo da non essere sottoposto a forze di trazione, così da non potersi disinserire inavvertitamente.

Apertura e blocco del coperchio dell'acquario (2.2)

Il coperchio dell'acquario è alloggiato in due cerniere sulla parte posteriore della vasca. Per alzare il coperchio, apritelo in modo da far scattare in posizione di blocco a destra e a sinistra entrambe le aste di sostegno del coperchio. A questo punto il coperchio rimane aperto da solo. Per chiudere il coperchio, tenetelo fermo con una mano e con l'altra mano spingete leggermente entrambe le aste di sostegno in avanti in modo che il meccanismo di arresto si sblocchi. Ora potete chiudere il coperchio con cautela. Fate attenzione che entrambe le aste di sostegno siano piegate in avanti.

Illuminazione nel coperchio dell'acquario (1.2)

Potete cambiare le unità LED a vostro piacimento. Le unità LED sono disposte in 6 file da 2 LED. L'interruttore (2.3.1) si trova sul lato destro del coperchio guardando l'acquario frontalmente (2.3).

Ventilazione

Il coperchio LED è dotato di due ventilatori per il raffreddamento dei LED. Entrambi i ventilatori si trovano sullo stesso lato in cui si trova anche l'interruttore (2.3). Appena si accende l'illuminazione entrambi i ventilatori iniziano a funzionare. Controllate regolarmente se entrambi i ventilatori sono in funzione in modo da poter evitare un surriscaldamento dei LED.

Sostituzione delle unità LED (1.4)

Togliete il coperchio dall'acquario (2.1) e posatelo su una superficie morbida e piana. Svitare ora tutte le viti della copertura trasparente (1.4.1). Togliete il telaio di fissaggio della copertura trasparente che ora potete sollevare. Posatela su un telo morbido per proteggerla da eventuali graffi.

Tutte le unità LED hanno un proprio telaio di fissaggio con attacco a baionetta. Girate il telaio di fissaggio in senso antiorario fino all'arresto (1.4.2) ed estraetelo con cautela dalla sua sede (1.4.3). Sulla parte posteriore l'unità LED ha due perni con i quali viene inserita nel portalampada. L'unità LED va tolta verticalmente – senza girarla – dalla sua sede (1.4.4). Il montaggio dei LED avviene seguendo il procedimento in senso inverso (1.4.5, 1.4.6).

Filtro interno a 4 camere (1.5)

Il sistema filtrante nel **sera Biotop LED Cube 130 XXL** è già installato nella parte posteriore dell'acquario. Controllate comunque se tutti gli elementi sono al loro posto.

1° camera

L'acqua entra nel filtro attraverso la griglia in alto a destra sulla parete posteriore. Per il funzionamento regolare del filtro interno a 4 camere il livello dell'acqua nel **sera Biotop LED Cube 130 XXL** deve sempre essere due centimetri al di sopra del bordo inferiore della griglia.

Se il livello è inferiore dovete rabboccare l'acqua!

La mancanza di acqua porta ad un abbassamento del livello dell'acqua nel filtro a 4 camere fino a che la pompa inizia ad aspirare aria e in caso di ulteriore abbassamento del livello rimangono a secco sia la pompa che il filtro.

Nella 1° camera si trovano due spugne filtranti nere (1.5.1).

2° camera

Nella 2° camera si trova il supporto per il **sera** termoriscaldatore. Togliete il **sera** termoriscaldatore dalla confezione e infilatelo dall'alto nel supporto (1.5.4). L'acqua che scorre davanti al termoriscaldatore viene riscaldata fino alla temperatura desiderata (ideale 25 – 28 °C / 77 – 82 °F).

L'acqua poi entra nella 3° camera.

3° camera

Nella camera del biofiltro si trova il materiale filtrante biologico **sera siporax Professional** inserito negli appositi sacchetti (1.5.2). Il **sera siporax Professional** non solo ha la superficie ideale scientificamente provata di 270 m²/l, ma dispone anche di un sistema a tunnel che permette la moltiplicazione continua dei batteri depuranti. 1 litro di **sera siporax Professional** offre ai batteri la stessa superficie di insediamento di p.es. 34 litri di materiale filtrante in argilla.

4° camera

Sul fondo si trova la pompa di movimentazione (1.5.3). Questa crea la circolazione dell'acqua nell'intero sistema e fa ritornare l'acqua nell'acquario attraverso l'uscita dell'acqua a doppio getto (1.6). L'uscita dell'acqua dal filtro è dotata di due ugelli che possono essere direzionati a piacimento.

Se tutto è stato installato nel modo giusto e funziona, potete iniziare con l'allestimento del **sera Biotop LED Cube 130 XXL**. Nelle **guide sera** trovate informazioni dettagliate su:

- introduzione degli animali
- proposte per biotopi completi adatti al **sera Biotop LED Cube 130 XXL**
- cura dell'acqua
- funzionamento del filtro

Avvisi di sicurezza

- Il coperchio dell'acquario può essere installato solo sul **sera Biotop LED Cube 130 XXL**.

- Prima dell'utilizzo dell'apparecchiatura assicuratevi che la frequenza e la tensione della linea elettrica corrispondano alla tensione e frequenza indicate sulla targhetta.
- Non sollevate o trasportate apparecchiature elettriche prendendole per il cavo di alimentazione.
- Prima di effettuare qualsiasi lavoro nel coperchio o nell'acquario si devono staccare tutte le spine elettriche.
- In caso di danni o difetti del coperchio o ai cavi e accessori elettrici si deve immediatamente scollegare il coperchio dalla rete elettrica e questo non può essere più rimesso in funzione.
- Il coperchio dell'acquario può funzionare solo se completamente assemblato.
- Staccate il cavo di alimentazione elettrica prima di sostituire un'unità LED.
- Sono normali leggere variazioni di colore a causa della luce (soprattutto la luce UV). Evitate la luce diretta del sole.

Suggerimento:

In caso di difetti vi consigliamo di rivolgervi innanzitutto al negoziante presso il quale avete acquistato il prodotto, che sarà in grado di valutare se il caso rientra nella garanzia. In caso di invio diretto a noi dovremo inevitabilmente addebitarvi i relativi costi.

Ogni nostra responsabilità è limitata e non include il non attenersi intenzionalmente alle informazioni per l'uso e la grave negligenza. Solo in caso di lesioni a persone, danni alla salute e morte e in presenza di violazione degli obblighi contrattuali sostanziali rispondiamo secondo la legge sulla garanzia dei prodotti, **sera** garantisce anche in caso di negligenza lieve. In questo caso la responsabilità è limitata all'entità dei danni tipici prevedibili in base al contratto di vendita. Danni alla pompa nella 4° camera causati da un funzionamento con un livello d'acqua insufficiente non sono coperti dalla garanzia.

Avvertenze

1. I bambini devono essere sempre tenuti sotto controllo in modo che non possano giocare con queste apparecchiature.
2. L'apparecchio non può essere usato da persone (inclusi i bambini) che hanno limiti fisici, di percezione ed intellettuali. Anche persone con mancanza di esperienza e conoscenze specifiche non possono usare questi strumenti, se prima non sono state istruite da persone responsabili per la loro sicurezza.
3. Se il cavo della corrente è danneggiato la pompa non può più essere utilizzata e deve essere smaltita.

Dati tecnici:

sera dispositivo di accensione:	Input 100 – 240 V 50/60 Hz,
sera coperchio LED:	Output 12 V DC 3 A
Acquario in vetro:	12 V DC, max. 24 W
	Capacità ca. 130 litri
	Dimensioni con coperchio chiuso ca.: L 51 cm x L 58 cm x H 62,6 cm



Smaltimento dello strumento:

le attrezzature non più utilizzate non vanno smaltite con i rifiuti domestici!

Per legge ogni utilizzatore è obbligato a smaltire gli strumenti vecchi separatamente dai rifiuti domestici, presso gli appositi punti di raccolta differenziata del proprio comune/quartiere. Questo garantisce il giusto riciclaggio del materiale ed evita un negativo impatto ambientale.

Per questo motivo gli apparecchi elettrici ed elettronici sono contrassegnati dal seguente simbolo:

Garanzia del produttore:

osservando scrupolosamente le informazioni per l'uso il **coperchio dell'acquario sera Biotop LED Cube 130 XXL** lavora in modo affidabile. Garantiamo i nostri prodotti esenti da difetti per 2 anni a partire dalla data di acquisto. Garantiamo la completa assenza di difetti al momento della consegna. Se, con un uso conforme, dovessero verificarsi normali segni di usura e di consumo, questo non rappresenta un difetto. In questo caso sono esclusi anche i diritti di garanzia. Questo si riferisce in particolare ai LED e al dispositivo di accensione. Questa garanzia ovviamente non limita o riduce alcun diritto legale.

Non può funzionare sott'acqua!
Adatto solo per ambienti con umidità max. 70 %!

**Importato da: sera Italia s.r.l., Via Gamberini 110
40018 San Pietro in Casale (BO)**

E Instrucciones de montaje y uso sera Biotop LED Cube 130 XXL

Léala atentamente en su totalidad. Conservar para consultas futuras. Si se entrega este equipo a terceros, estas instrucciones de uso se deben entregar junto con él.

Nos alegramos de que se haya decidido por el nuevo **sera Biotop LED Cube 130 XXL**.

La nueva cubierta LED con 12 unidades LED de alta potencia en moderna construcción SMD es un 33% más luminosa que las cubiertas con tubos fluorescentes aunque su consumo de potencia se haya reducido a la mitad.

Además de gozar del ahorro de energía, usted se beneficia de la larga vida útil de las unidades LED. Ya no es necesario cambiar las lámparas todos los años e incluso el fallo de unidades LED aisladas apenas afecta a la luminosidad en el acuario. La iluminación se puede seguir utilizando sin problemas mientras se espera a cambiar la unidad LED averiada.

Naturalmente, el nuevo **sera Biotop LED Cube 130 XXL** presenta los ya conocidos y apreciados 3 lados a la vista con cristal frontal convexo. Así, también en el **sera Biotop LED Cube 130 XXL** podrá observar sin problemas al objeto de sus cuidados.

Indicaciones generales

- Lea primero las instrucciones de uso atentamente en su totalidad y compruebe que su acuario de **sera** está completo.
- Desconecte todos los equipos sumergidos en el agua separando el cable de la toma eléctrica antes de manipular el acuario.

El acuario está embalado de forma óptima. Sin embargo, a causa de los trayectos de transporte largos, pueden producirse daños, como en todos los artículos de cristal. Por este motivo, antes de llenar el acuario por primera vez compruebe si el cristal está intacto.

Contenido del paquete

**Equipamiento completo listo para conectar
Preparado para usar de inmediato**

Acuario con cristal frontal convexo (1.1)

Cristal biselado y pulido

Contenido: aprox. 130 litros

Medidas con la cubierta cerrada: aprox. An 51 cm x Alt 62,6 cm x F 58 cm

Cubierta para acuario (1.2, 1.3) con

- 12 unidades LED de luz blanca, cada una con 10 diodos luminosos de una potencia de 0,2 W en construcción SMD (1.2.1)
- Luz diurna que no afecta a los colores
- 2 ventiladores para refrigerar la electrónica
- Tapa para alimentación incorporada (1.3)
- Tapa de mantenimiento para el filtro interior de 4 cámaras (1.2.2)
- Aberturas para conexión de refrigeración y accesorios (1.2.4)

- **sera reactancia antepuesta** entrada 100 – 240 V 50/60 Hz, salida 12 V CC 3 A (1.2.3)

Filtro interior de 4 cámaras (1.5) con

- 2 esponjas de filtrado para el filtrado mecánico (1.5.1)
- 2.000 ml de **sera siporax Professional** para el filtrado biológico (1.5.2)
1 litro de **sera siporax Professional** ofrece la misma superficie de asentamiento para bacterias que, por ejemplo, aprox. 34 litros de material de filtrado cerámico.
- **sera bomba para filtro STP 1000** (1.5.3)
- **sera calentador de 100 W** (1.5.4)

sera generador de corrientes con dos boquillas de circulación móviles (1.6)

100 ml de acondicionador de agua **sera aquatan** (1.7)

100 ml de alimento principal **sera vipan** (1.8)

Esta parte de las instrucciones de uso se refiere al manejo de la cubierta LED y del acuario de cristal.

Para el manejo de los equipos incluidos, lea las correspondientes instrucciones de uso.

Puesta en funcionamiento y montaje

En caso necesario, monte primero el armario inferior (no incluido en el paquete). Para ello tenga en cuenta las instrucciones de uso del armario inferior.

Emplazamiento:

Coloque el acuario de **sera** en un lugar adecuado. En función del tipo de estructura interior, el acuario puede llegar a pesar hasta 200 kg. Por este motivo, el lugar de emplazamiento debe ser absolutamente plano (se recomienda usar un nivel de burbuja para equilibrarlo). Naturalmente, cerca del acuario debería haber una toma eléctrica. Si ha comprado el acuario sin armario inferior y lo coloca sobre un mueble que ya posee, este debe ser capaz de soportar el peso correspondiente. El acuario no se debería colocar nunca junto a una ventana por la que entre radiación solar directa. Demasiado sol tiene como resultado no solo un mayor calentamiento, sino que también puede causar floraciones de algas. El **sera Biotop LED Cube 130 XXL** dispone de un marco inferior de seguridad pegado de forma fija. Coloque el acuario con el marco inferior directamente sobre el armario. No utilice ninguna base adicional.

Opciones:

- **Lámparas:** el **sera Biotop LED Cube 130 XXL** está equipado de serie con 12 unidades LED de luz blanca. Las unidades LED se pueden cambiar por separado. Utilice solamente piezas de repuesto originales de **sera**.

Para cuidar peces pequeños de color azul, para intensificar los colores, puede sustituir, por ejemplo, dos unidades LED de luz blanca por unidades LED de luz azul.

Aviso de seguridad

El acuario solamente se debe transportar estando vacío.

Cubierta para acuario

Montaje de la cubierta para acuario (2.1)

La cubierta LED de **sera** ya está premontada en el marco de plástico del acuario.

La alimentación de corriente de la cubierta LED se lleva a cabo a través de una reactancia antepuesta incluida con una tensión de salida de 12 V de corriente continua.

Conectar la alimentación eléctrica (1.2)

Inserte el conector CC de la reactancia antepuesta (1.2.3) en la hembra de conexión del cable de alimentación de la cubierta LED.

La conexión se debe tender en seco de modo que no esté expuesta a fuerzas de tracción para que no se desconecte por descuido.

Abrir y enclavar la cubierta para acuario (2.2)

La cubierta para acuario se apoya en dos bisagras en la parte posterior del acuario. Si desea poner la cubierta en posición vertical, ábrala lo suficiente para que las dos barras de apoyo situadas a la derecha y a la izquierda queden enclavadas. Ahora las barras de apoyo sostienen la cubierta. Para cerrar la cubierta, sujete la cubierta con una mano. Con la otra mano tire las barras hacia delante, en el lugar donde se encuentran las bisagras, de manera que el mecanismo de fijación se desprenda nuevamente. Ahora puede cerrar la cubierta con cuidado. Asegúrese de que las dos barras de apoyo se desplazan hacia delante.

Iluminación en la cubierta para acuario (1.2)

Puede sustituir las unidades LED como usted desee. Las unidades LED están dispuestas en 6 filas de 2 unidades LED cada una. Mirando desde delante, el interruptor (2.3.1) se encuentra en el lado derecho (2.3).

Ventilación

La cubierta LED dispone de dos ventiladores para refrigerar las unidades LED. Ambos ventiladores se encuentran en el lado en el que está dispuesto el interruptor (2.3). En cuanto se enciende la iluminación, ambos ventiladores empiezan a funcionar. Compruebe regularmente si ambos ventiladores funcionan para poder evitar el sobrecalentamiento de las unidades LED.

Cambio de las unidades LED (1.4)

Retire la cubierta LED del acuario (2.1) y deposítela sobre una base suave y estable. Ahora suelte todos los tornillos de la lámina transparente (1.4.1). Retire el marco de sujeción de la lámina transparente. Ahora puede retirar la lámina transparente. Deposite la lámina transparente sobre un paño suave para protegerla de los arañazos.

Todas las unidades LED tienen su propio marco de sujeción con cierre de bayoneta. Gire el marco de sujeción en

sentido contrario al de las agujas del reloj hasta el tope (1.4.2) y extráigalo con cuidado de la carcasa de la lámpara (1.4.3). La unidad LED tiene dos patillas de alambre en su lado posterior con las que se inserta en el portalámparas. La unidad LED se extrae verticalmente del portalámparas sin girarla (1.4.4).

El montaje de las unidades LED se realiza en orden inverso (1.4.5, 1.4.6).

Filtro interior de 4 cámaras (1.5)

El sistema de filtrado del **sera Biotop LED Cube 130 XXL** ya está instalado de forma fija en la parte posterior del acuario. Sin embargo, compruebe que todos los elementos están bien asentados.

Primera cámara

El agua fluye a la filtración a través de las rejillas del rebosadero situadas en el lado derecho de la pared posterior. Para el funcionamiento correcto del filtro interior de 4 cámaras, el nivel del agua del **sera Biotop LED Cube 130 XXL** se debe situar siempre dos centímetros por encima del borde inferior de la rejilla del rebosadero.

¡Si el nivel de agua es más bajo se debe añadir agua!

La falta de agua hace que baje el nivel de agua del interior del filtro de 4 cámaras hasta que la bomba empieza a impulsar aire; en caso de carencia aún mayor de agua ya no hace circular agua.

En la primera cámara hay dos esponjas de filtrado negras (1.5.1).

Segunda cámara

La segunda cámara contiene el soporte para el calentador **sera**. Saque el calentador **sera** del paquete adjunto y acóplelo desde arriba en el soporte (1.5.4). El agua que fluya por el lado del calentador se calentará a la temperatura objetivo (ideal: 25 – 28 °C / 77 – 82 °F).

A continuación el agua fluye a la tercera cámara.

Tercera cámara

En la cámara de filtrado biológico se introduce el medio de filtrado biológico **sera siporax Professional** en bolsas de medios de filtrado (1.5.2). **sera siporax Professional** no solo tiene una superficie de 270 m²/l, ideal según comprobaciones científicas, sino que además dispone de un sistema de túneles que hace posible un crecimiento duradero de las bacterias de filtrado. 1 litro de **sera siporax Professional** ofrece la misma superficie de asentamiento para bacterias que, por ejemplo, aprox. 34 litros de material de filtrado cerámico.

Cuarta cámara

La bomba de circulación está situada en el fondo (1.5.3). Se encarga de la circulación de agua en todo el sistema y bombea el agua a través del generador de corrientes (1.6) acoplado en el exterior de nuevo al interior del acuario. El generador de corrientes está equipado con dos boquillas de circulación que se pueden orientar como se desee.

Cuando todo esté correctamente instalado y funcione, podrá empezar a decorar su **sera Biotop LED Cube 130 XXL**. En los **sera manuales** obtendrá información detallada acerca de:

- La introducción de los animales
- Propuestas de biotopos completos adecuados para el **sera Biotop LED Cube 130 XXL**
- Los cuidados del agua
- El funcionamiento de la filtración

Avisos de seguridad

- La cubierta para acuario solamente se debe utilizar con el **sera Biotop LED Cube 130 XXL**.
- Antes de utilizar el equipo, asegúrese de que la frecuencia y la tensión del cable de alimentación coinciden con la frecuencia y tensión indicadas en la placa de características.
- No levante ni transporte los aparatos eléctricos a través de su cable de alimentación.
- Antes de realizar cualquier trabajo en la cubierta o en el acuario debe desconectar todos los cables de las tomas eléctricas.
- En caso de cualquier daño o defecto en la propia cubierta o en la alimentación eléctrica se debe desconectar la cubierta para acuario de la red eléctrica inmediatamente y no se debe volver a poner en funcionamiento.
- La cubierta para acuario solamente se debe utilizar totalmente montada.
- Desconecte el cable de la red eléctrica antes de cambiar una unidad LED.
- Es normal que se produzcan ligeros cambios de color a causa de la radiación luminica (sobre todo por la luz UV). No lo coloque bajo la acción directa de la luz solar.

Advertencia

1. Conviene vigilar a los niños para asegurarse de que no juegan con el aparato.
2. Este aparato no está previsto para que lo utilicen personas (incluso niños) cuya capacidad física, sensorial o mental esté disminuida, o personas sin experiencia o conocimientos, excepto si pueden recibir a través de una persona responsable de su seguridad una vigilancia adecuada o instrucciones previas relativas a la utilización del aparato.
3. Si el cable de conexión a la red eléctrica está dañado ya no se debe utilizar la bomba, sino que se debe desechar.

Eliminación del equipo:

¡Los aparatos usados no pueden eliminarse con la basura doméstica!

En caso de que el equipo ya no se pueda utilizar, todo consumidor **está obligado por ley a eliminar los aparatos usados de forma separada de la basura doméstica**, por ejemplo llevándolos a un centro de recogida de su municipio o barrio. De esta manera se garantiza que los aparatos usados se procesen adecuadamente y que se puedan evitar consecuencias negativas para el medio ambiente.

Por este motivo, los aparatos eléctricos están marcados con este símbolo: 

Garantía del fabricante:

Si se tienen en cuenta las instrucciones de uso, la **cubierta para acuario sera Biotop LED Cube 130 XXL** funciona de forma fiable. Nos responsabilizamos de la ausencia de fallos de nuestros productos durante 2 años a partir de la fecha de compra.

Nos responsabilizamos de la completa ausencia de fallos en el momento de la entrega. Si debido al empleo conforme con el uso adecuado se presentan señales normales de desgaste o de uso, esto no constituye defecto alguno. En este caso quedan también excluidas las prestaciones de garantía legal. Esto se refiere especialmente a las unidades LED y a la reactancia antepuesta. Naturalmente, esta garantía no limita ni restringe ningún tipo de derecho estipulado por la ley.

Recomendación:

En caso de detectar cualquier defecto, dirijase primero a la tienda especializada donde haya adquirido el aparato. Allí podrán evaluar si realmente se trata de un caso cubierto por la garantía. Si nos envía el aparato sin consultar, tendremos que facturarle los costes innecesarios que nos haya ocasionado esta acción.

La responsabilidad que nos pueda tocar por incumplimiento de contrato se limita a los daños debidos a culpa intencional y a negligencia grave. **sera** incurre en responsabilidad por negligencia leve solo en caso de faltas que atenten contra la vida, la integridad física y la salud o por infracciones relativas a obligaciones esenciales del contrato y en aquellos casos en los que la Ley de responsabilidad por productos defectuosos prescriba una responsabilidad ineludible. En el supuesto citado, el alcance de nuestra responsabilidad se limita a la indemnización de los daños previsibles por el tipo de contrato. Los daños en la bomba de la cuarta cámara debidos al funcionamiento con un nivel de agua demasiado bajo no están cubiertos por la garantía.

Datos técnicos:

sera reactancia antepuesta:	entrada 100 – 240 V 50/60 Hz, salida 12 V CC 3 A
sera cubierta LED:	12 V CC, máx. 24 W
Acuario de cristal	Contenido: aprox. 130 litros
	Medidas con la cubierta cerrada: aprox. An 51 cm x Alt 62,6 cm x F 58 cm



¡No se puede utilizar debajo del agua!
¡Solo está autorizado para el uso en salas con una humedad ambiental máxima del 70%!

P Instruções para a montagem/utilização sera Biotop LED Cube 130 XXL

Por favor leia atentamente as seguintes instruções. Por favor guardar, para uma possível utilização posterior. No caso de transmissão deste aparelho a terceiros, deve entregar também estas instruções.

Agradecemos-lhe por ter adquirido o novo **sera Biotop LED Cube 130 XXL**.

A tampa LED recentemente desenvolvida, com 12 potentes chips de LED e com tecnologia de montagem superficial, tem mais 33 % de luminosidade que as tampas com tubos fluorescentes, enquanto a potência absorvida é reduzida para metade.

Para além do baixo consumo de energia, os chips de LED são de longa duração. Agora já não é necessário mudar a lâmpada anualmente e, mesmo que falhem algumas unidades de LED, a claridade no aquário praticamente não é afetada. A iluminação pode continuar em funcionamento sem quaisquer problemas, até que a unidade LED defeituosa seja substituída.

Naturalmente, a forma do novo **sera Biotop LED Cube 130 XXL** permite visualizar três lados, graças ao vidro frontal convexo. Deste modo, também pode observar bem os seus animais de estimação no **sera Biotop LED Cube 130 XXL**.

Indicações gerais

- Primeiro leia as instruções na totalidade e com muita atenção e verifique se o seu aquário **sera** está completo.
- Por favor, desligue todos os aparelhos submersos, retirando a ficha da corrente, antes de meter a mão no aquário.

O aquário está perfeitamente embalado. No entanto, devido a longos percursos de transporte, é possível que tenham ocorrido danos de transporte, tal como no caso de outros artigos de vidro. Por isso, antes de encher o aquário por primeira vez certifique-se de que o vidro está intacto.

O conjunto inclui

Equipamento plug-in completo pronto a funcionar

Aquário com vidro frontal convexo (1.1)

Vidro polido

Volume aprox. 130 litros

Dimensões com a tampa fechada: comp. 51 cm x alt. 62,6 cm x larg. 58 cm

Tampa para aquário (1.2, 1.3) com

- 12 chips de LED de luz branca, com 10 díodos emissores de luz com uma potência de 0,2 W, com tecnologia de montagem superficial (1.2.1)
- Luz diurna de coloração neutra
- 2 ventiladores para o arrefecimento dos elementos eletrónicos

- Tampa integrada para os alimentos (1.3)
- Tampa para a manutenção do filtro interior de 4 câmaras (1.2.2)
- Aberturas para a ligação da unidade de resfriamento e acessórios (1.2.4)
- **sera bloco de alimentação** Input 100 – 240 V 50/60 Hz, Output 12 V DC 3 A (1.2.3)

Filtro interior de 4 câmaras (1.5) com

- 2 esponjas filtrantes para a filtragem mecânica (1.5.1)
- **sera siporax Professional**, 2.000 ml, para a filtragem biológica (1.5.2)
1 litro de **sera siporax Professional** proporciona às bactérias uma área de fixação equivalente à de 34 litros de material filtrante de argila.
- **sera bomba de filtragem STP 1000** (1.5.3)
- **sera aquecedor 100 W** (1.5.4)

sera regulador de fluxo com dois bocais de fluxo móveis (1.6)

100 ml de **sera aquatan**, condicionador de água (1.7)

100 ml **sera vipan**, alimento base (1.8)

Esta parte das instruções para utilização refere-se à utilização da tampa LED e do aquário de vidro.

Para a utilização dos aparelhos incluídos, por favor leia as respetivas instruções.

Colocação em funcionamento e montagem

Dado o caso, primeiro monte o armário de suporte (o armário de suporte não está incluído na embalagem). Para isso, tenha em conta as instruções do armário de suporte.

Localização:

Coloque o aquário **sera** num local adequado. Dependendo da construção interior, o aquário pesará até 200 kg. Por isso, o local da colocação deve ser absolutamente plano (de preferência utilize um nível de água para contrabalançar). Naturalmente, deveria existir uma tomada de corrente perto do aquário. Caso tenha comprado o aquário sem móvel de suporte e o queira colocar num móvel já disponível, este móvel deverá ter a respetiva capacidade de carga. O aquário nunca deve ser montado numa janela que apanhe muito sol. Demasiado sol aquecerá mais a água e promoverá o crescimento de algas. O **sera Biotop LED Cube 130 XXL** tem uma moldura de segurança colada no fundo. Coloque o aquário com a moldura diretamente em cima do armário. Não utilize bases adicionais.

Opções:

- **Iluminação:** O **sera Biotop LED Cube 130 XXL** já vem equipado com 12 chips de LED brancos. Os chips de

LED podem ser substituídos individualmente. Utilize só peças originais da **sera**.

Para a manutenção de pequenos peixes azuis, para realçar as cores, é possível substituir, por exemplo, dois chips de LED brancos por chips de LED azuis.

Precaução de segurança

O aquário só pode ser transportado vazio.

Tampa para aquário

Montagem da tampa para aquário (2.1)

A tampa LED já está montada na moldura de plástico do aquário. A alimentação elétrica da tampa LED é efetuada através de um bloco de alimentação incluído na embalagem, com uma tensão de saída de 12 V (corrente contínua).

Ligação da alimentação elétrica (1.2)

Coloque a ficha fêmea do bloco de alimentação (1.2.3) na tomada de ligação da tampa LED.

A ligação deverá ser colocada num espaço seco, de tal modo que não esteja exposta a tensões, para que não seja puxada acidentalmente.

Abrir e encaixar a tampa do aquário (2.2)

A tampa do aquário está apoiada em duas dobradiças, na parte posterior do aquário. Se quiser levantar a tampa, abra-a até que as duas barras de suporte, do lado direito e do lado esquerdo, encaixem. Agora as barras de suporte seguram a tampa. Para fechar a tampa, segure na tampa com uma mão. Com a outra mão, puxe as barras para a frente, no sítio onde se encontra a dobradiça até que o mecanismo de encaixe se desprendam novamente. Agora pode fechar a tampa com cuidado. Certifique-se de que as duas barras de apoio se deslocam para a frente.

Iluminação na tampa do aquário (1.2)

Pode substituir as unidades de LED, de acordo com os seus gostos. Os chips de LED estão ordenados em 6 filas de 2 chips de LED. Visto de frente, o interruptor (2.3.1) encontra-se do lado direito (2.3).

Ventilação

A tampa LED tem dois ventiladores para arrefecer os chips de LED. Os dois ventiladores encontram-se do mesmo lado que o interruptor (2.3). Assim que a iluminação é ligada, os dois ventiladores começam a funcionar. Verifique regularmente se os dois ventiladores funcionam, para evitar que os chips de LED aqueçam demasiado.

Substituição das unidades LED (1.4)

Retire a tampa LED do aquário (2.1) e coloque-a sobre uma superfície suave e firme. Desaperte agora todos os parafusos do vidro transparente (1.4.1). Retire o quadro de fixação do vidro transparente. Agora pode retirar o vidro transparente. Coloque o vidro transparente sobre um pano suave, para evitar riscos no vidro.

Todas as unidades LED têm um próprio quadro de fixação com fecho tipo baioneta. Rode o quadro de fixação no sentido contrário dos ponteiros do relógio

até ao final (1.4.2) e, em seguida, retire-o cuidadosamente da caixa da lâmpada (1.4.3). Na parte de trás, o chip de LED têm dois pinos, com os quais o chip de LED é encaixado no caixilho da lâmpada. O chip de LED retira-se do caixilho, puxando, sem rodar (1.4.4). A montagem dos chips de LED efetua-se por ordem inversa (1.4.5, 1.4.6).

Filtro interior de 4 câmaras (1.5)

O sistema de filtragem no **sera Biotop LED Cube 130 XXL** já está instalado na parte de trás do aquário. No entanto, verifique se todos os elementos se encontram no lugar certo.

1ª Câmara

A água corre pelas grelhas de escoamento na face posterior direita para a filtração. O nível da água no **sera Biotop LED Cube 130 XXL** tem que estar sempre dois centímetros acima do canto inferior da grelha de escoamento, para que o filtro interior de 4 câmaras funcione devidamente.

Se o nível da água for mais baixo, deve repor a água!

A falta de água causará a descida do nível de água no filtro de 4 câmaras, até que a bomba começa a transportar ar e – quando falta mais água – deixa de movimentar a água. Na primeira câmara encontram-se duas esponjas filtrantes pretas (1.5.1).

2ª Câmara

Na 2ª câmara encontra-se o suporte para o **sera** aquecedor. Tire o **sera** aquecedor da caixa incluída e encaixe-o, de cima, no suporte (1.5.4). A água que passa pelo aquecedor é aquecida para a temperatura desejada (ideal 25 – 28 °C / 77 – 82 °F).

Depois a água corre para a 3ª câmara.

3ª Câmara

Na câmara de filtragem biológica está aplicado o material filtrante biológico **sera siporax Professional** em sacos de filtragem (1.5.2). Para além de ter uma superfície média de 270 m²/l, que segundo reconhecimentos científicos é a superfície ideal, **sera siporax Professional** também tem um sistema de túnel no material de filtragem, que possibilita um crescimento duradouro das bactérias filtrantes. 1 litro de **sera siporax Professional** proporciona uma superfície de fixação para bactérias equivalente à de, por exemplo, 34 litros de material filtrante de argila.

4ª Câmara

No fundo encontra-se a bomba de circulação (1.5.3). Esta cria a corrente de água (circulação) no sistema completo e conduz a água novamente para o aquário, através do regulador de fluxo encaixado por fora (1.6). O regulador de fluxo está equipado com dois bocais de fluxo, com direcionamento regulável.

Quando tudo estiver instalado e funcionar, então pode começar a decorar o **sera Biotop LED Cube 130 XXL**. Nos **manuals sera** encontrará informações pormenorizadas sobre:

- Introdução dos animais
- Propostas para biótopos completos, adequadas para o **sera Biotop LED Cube 130 XXL**

- Manutenção da água
- Função da filtração

Precauções de segurança

- A tampa para aquário só pode ser posta em funcionamento no **sera Biotop LED Cube 130 XXL**.
- Antes da utilização da unidade, certifique-se de que a frequência e a tensão da corrente correspondem à informação na placa de identificação.
- Não levante ou pegue nos aparelhos elétricos pelos cabos.
- Desligue todas as fichas da corrente antes de qualquer intervenção na tampa ou no aquário.
- No caso de qualquer tipo de estragos ou danos na própria tampa ou no abastecimento de eletricidade, a tampa deve ser desligada da corrente imediatamente e não deve ser posta novamente em funcionamento.
- A tampa do aquário só pode ser colocada em funcionamento quando está completamente montada.
- Tire a ficha da corrente antes de substituir um chip de LED.
- Ligeiras modificações das cores através de raios da luz (sobretudo luz UV) são normais. Não colocar à luz solar direta.

Advertência

1. As crianças devem ser atentamente observadas, para assegurar que não brincam com o aparelho.
2. O aparelho não está destinado à utilização por pessoas (incluindo crianças) com limitadas capacidades físicas, sensoriais e mentais, ou com falta de experiência e conhecimentos, a não ser que sejam observadas e, no que diz respeito à utilização do aparelho, ensinadas por uma pessoa responsável pela sua segurança.
3. Quando o cabo está danificado, a bomba já não pode ser utilizada e deve ser eliminada.

Eliminação do aparelho:

Os aparelhos usados não se podem eliminar com o lixo doméstico!

No caso que o aparelho já não se possa utilizar, todos os consumidores são **obrigados por lei** a eliminar **aparelhos usados separadamente do lixo doméstico**, por exemplo entregando-os no depósito central do município ou do bairro. Deste modo garante-se que os aparelhos usados sejam devidamente reciclados, evitando consequências negativas para o meio ambiente.

Por este motivo os aparelhos elétricos estão marcados com este símbolo: 

Garantia do fabricante:

A **tampa para aquário do sera Biotop LED Cube 130 XXL** funcionará sem problemas se respeitadas as instruções para utilização. Assumimos a responsabilidade que os nossos produtos estão isentos de defeitos, durante 2 anos a partir da data de compra.

Assumimos a responsabilidade que os produtos estão isentos de defeitos no momento da entrega. Se após uma utilização adequada se manifestarem os sintomas normais de desgaste, isto não representa um defeito. Neste caso, são excluídos os direitos da garantia. Isso refere-se principalmente aos chips de LED e ao bloco de alimentação. Naturalmente, esta garantia não implica a limitação de direitos legais.

Recomendação:

Em todos os casos de defeitos, por favor, dirija-se primeiro ao seu fornecedor especializado onde comprou o aparelho. Ele pode avaliar se realmente se trata de um caso de garantia. Se nos enviar o aparelho, temos que lhe faturar os custos que resultaram desnecessariamente.

Qualquer responsabilidade devida à transgressão do contrato, limita-se a ações propositadas e a negligência grave. Só no caso de ferimento de vidas, do corpo e da saúde, no caso de transgressão de importantes obrigações resultantes do contrato e no caso de responsabilidade obrigatória nos termos da “Lei de responsabilidade sobre os produtos”, é que **sera** assume a responsabilidade perante negligência simples. Neste caso o âmbito da responsabilidade limita-se à substituição dos danos previstos no contrato. Caso os aparelhos tenham sido colocados em funcionamento com um nível de água demasiado baixo, os danos causados na bomba, que se encontra na 4ª câmara do filtro, não são abrangidos pela garantia.

Informação Técnica:

sera bloco de alimentação:	Input 100 – 240 V 50/60 Hz, Output 12 V DC 3 A
sera tampa LED:	12 V DC, máx. 24 W
Aquário de vidro:	Volume aprox. 130 litros Dimensões com a tampa fechada: comp. 51 cm x alt. 62,6 cm x larg. 58 cm



Não se pode colocar em funcionamento debaixo de água! Só permitido em espaços com humidade atmosférica máx. de 70 %!

S Instruktioner för installation och användning sera Biotop LED Cube 130 XXL

Läs instruktionerna noggrant. Spara bruksanvisningen för senare användning. Om du lämnar över apparaten till tredje part, bifoga då även denna information.

Tack för att du har valt nya **sera Biotop LED Cube 130 XXL**. Den nyligen utvecklade LED belysningen med 12 kraftfulla LED lampor i modern SMD teknologi är 33 % ljusare än belysningar med lysrör och förbrukar dessutom bara hälften så mycket energi.

Förutom att spara energi drar du även nytta av den långa livslängden på LED lamporna. Ett årligt byte av lamporna behövs inte längre och även om enstaka LED lampor går sönder påverkar det knappt ljusstyrkan i akvariet. Belysningen kan fortfarande drivas utan problem tills den defekta LED enheten har bytts ut.

Nya **sera Biotop LED Cube 130 XXL** har den beprövade 3-sido-optiken tack vare den böjda frontrutan. Detta gör att du lätt kan observera akvariets invånare i **sera Biotop LED Cube 130 XXL**.

Allmänna råd

- Var vänlig och läs instruktionerna noggrant och spara dem för senare tillfällen. Kontrollera att ditt **sera** akvarium är komplett.
- Dra ut stickpropparna för av alla elektriska apparater innan du doppar händerna i akvariet.

Akvariet är väl förpackat. P g a långa transporter kan, som det händer med alla glasvaror, skador uppstått. Kontrollera därför om glaset är oskadat innan du fyller på första gången.

I leveransen ingår

Plug-in komplett utrustning Redo att användas

Akvarium med välvd front (1.1)

Polerat glas

Volym ca 130 liter

Dimensioner med stängd armatur ca: Bredd 51 cm x Höjd 62,6 cm x Djup 58 cm

Akvariebelysning (1.2, 1.3) med

- 12 vitljus LED lampor med 10 lysdioder á 0,2 W i SMD teknologi (1.2.1)
- neutralt dagsljus
- 2 ventilatorer för kylning av elektroniken
- inbyggd foderlucka (1.3)
- lucka för underhåll av 4-kammar innerfiltret (1.2.2)
- öppning för anslutning av kylsystem eller tillbehör (1.2.4)
- **sera transformator** Ingång 100 – 240 V 50/60 Hz, utgång 12 V DC 3 A (1.2.3)

4 kammars innerfilter (1.5) med

- 2 filterpatroner för mekanisk filtrering (1.5.1)
- **sera siporax Professional** 2.000 ml för biologisk filtrering (1.5.2)
1 liter **sera siporax Professional** – erbjuder bakterierna en så stor yta att kolonisera sig på som t. ex. 34 liter filtermaterial av lera.
- **sera filter pump STP 1000** (1.5.3)
- **sera värmare 100 W** (1.5.4)

sera utströmmarrör med två justerbara munstycken (1.6)

100 ml **sera aquatan** vattenberedning (1.7)

100 ml **sera vipan** helfoder (1.8)

Denna delen av produktinformationen handlar om hur akvariets LED belysning fungerar.

För driften av de medföljande apparaterna läser du respektive bruksanvisning.

Montering och drift

Montera först skåpet enligt bruksanvisningen, om du har köpt ett (ingår ej).

Placering:

Placera akvariet på ett lämpligt ställe. Beroende på inredningen kan akvariet väga upp till 200 kg. Underlaget bör vara jämnt (använd ett vattenpass). Ett vägguttag bör finnas alldeles i närheten. Om du har köpt akvariet utan skåp och det skall ställas på en befintlig möbel, måste denna ha motsvarande bäarkraft. Akvariet bör ej placeras vid ett fönster som släpper in solljus. För mycket sol leder inte bara till stark uppvärmning utan även till algblomning. **sera Biotop LED Cube 130 XXL** har en fastklistrat säkerhetsunderram. Placera akvariet med underramen direkt på bordet. Använd inga extra underlägg.

Tillval:

- **Lampor: sera Biotop LED Cube 130 XXL** har som standard 12 vitljus LED lampor. Enstaka LED lampor kan ersättas. Använd enbart original **sera** reservdelar. Om du har små blåfärgade fiskar kan du, för att framhäva färgerna, t. ex. byta två vitljus LED lampor mot blåljus LED lampor.

Säkerhetsåtgärder

Akvariet får bara transporteras när det är tomt.

Akvarieramp

Montering av akvarierampen (2.1)

sera LED belysningen är redan fast monterad på akvariets plastram. Belysningens strömförsörjning sker via en medföljande transformator med en spänning på 12 V DC.

Anslutning till elnätet (1.2)

Sätt transformatorns hålkontakt (1.2.3) i anslutningen på LED belysningen.

Kopplingen måste läggas på torrt område på så sätt att ingen dragkraft uppstår så att kopplingen inte oavsiktligt dras isär.

Att öppna akvariearmaturen och säkra den (2.2)

Akvariearmaturen är fast monterad på akvariets baksida med två gångjärn. Om du vill fälla upp armaturen, öppna den så mycket tills båda stödpinnarna på höger och vänster sidan snäpper in. Armaturen hålls nu av de två stödpinnarna. För att fälla ner armaturen håller du den med en hand. Med den andra handen drar du vid gångjärnen så mycket framåt så att låsmekanismen frigörs igen. Nu kan du försiktigt fälla ner armaturen. Se till att båda stödpinnarna fälls framåt.

Belysningen i akvariearmaturen (1.2)

Du kan byta LED enheten enligt önskemål. LED lamporna är placerade i 6 rader å 2 LED lampor. Ljuskontakten (2.3.1) finns på höger sidan framifrån (2.3).

Luftning

LED armaturen är utrustad med två fläktar för kylning av LED lamporna. Båda fläktarna finns på sidan där även ljuskontakten är (2.3). Så fort belysningen sätts på börjar fläktarna gå. Kontrollera regelbundet om båda fläktarna fungerar för att undvika en överhettning av LED lamporna.

Byte av LED enheten (1.4)

Lyft LED armaturen från akvariet (2.1) och lägg den på ett mjukt fast underlag. Lossa nu alla skruvar på den genomskinliga panelen (1.4.1). Ta bort panelens ram. Nu kan du ta bort panelen. Lägg panelen på en mjuk filt för att undvika repor.

Alla LED enheter har en separat ram med bajonettförslutning. Vrid ramen motsols till anslaget (1.4.2) och dra den sedan försiktigt ur lamphölet (1.4.3). LED lampan har två trådstift som man sticker i lampsockeln. LED lampan dras – utan att vrida – lodrätt ur sockeln (1.4.4). Insättning av en ny LED lampa görs i omvänd ordning (1.4.5, 1.4.6).

4-kammare-innerfilter (1.5)

Filtersystemet i **sera Biotop LED Cube 130 XXL** är redan fast monterad i baksidan av akvariet. Kontrollera dock att alla delar sitter på rätt plats.

Kammare 1

Vattnet strömmar via överloppsgallret vid den högre baksidan in i filtersystemet. För korrekt drift av 4-kammare-innerfiltret måste vattennivån i **sera Biotop LED Cube 130 XXL** alltid vara två centimeter över överloppsgallrets nedre kant.

Vid låg vattennivå måste vatten fyllas på!

Vattenbrist leder till en sjunkande vattennivå i 4-kammare-filtret, tills pumpen börjar pumpa luft och vid fortsatt vattenbrist pumpas inget vatten.

Två svarta filterpatroner (1.5.1) finns i kammare 1.

Kammare 2

I kammare 2 finns hållaren för **sera** doppvärmaren. Ta **sera** värmaren ur förpackningen och tryck den ovanifrån ner i hållaren (1.5.4). Vattnet som strömmar förbi värman värms upp till önskad temperatur (idealisk: 25 – 28 °C / 77 – 82 °F).

Sedan strömmar vattnet in i kammare 3.

Kammare 3

Det biologiska filtermediet **sera siporax Professional** är placerat i filtermediapåsar i biofilter kammaren (1.5.2). **sera siporax Professional** erbjuder inte bara en vetenskaplig bevisat idealisk yta på 270 m²/l medium utan har även ett tunnelsystem som möjliggör konstant tillväxt av filterbakterierna. 1 liter **sera siporax Professional** erbjuder lika mycket koloniseringsyta för bakterierna som t. ex. 34 liter filtermaterial av lera.

Kammare 4

På botten står cirkulationspumpen (1.5.3). Den sörjer för vattenflödet i hela systemet (cirkulation) och pumpar via utströmmarröret (1.6) vattnet tillbaka i akvariet. Utströmmarröret är utrustat med två munstycken som kan riktas enligt önskemål.

När allting är korrekt installerat och fungerar kan du börja att inreda **sera Biotop LED Cube 130 XXL**. I **sera rådgivarna** får du utförlig information om:

- Introduktion av djur
- Förslag på kompletta biotoper som passar till **sera Biotop LED Cube 130 XXL**
- Vattenskötsel
- Filtrets funktion

Säkerhetsåtgärder

- Akvarierampen får enbart användas till **sera Biotop LED Cube 130 XXL**.
- Kontrollera innan du använder apparaten att elnätets spänning stämmer överens med angiven spänning och frekvens på typskylten.
- Lyft eller bär elektriska apparater inte i sladden.
- Dra ut alla stickproppar innan du börjar arbeta med rampen eller i akvariet.
- Vid fel eller skador på rampen eller kabeln dra genast ut stickproppen, den får inte anslutas igen.
- Akvarierampen får enbart drivas när den är komplett installerad.
- Dra ur kontakten innan du byter någon LED lampa.
- Små färgförändringar p g a ljusstrålning (speciellt UV-ljus) är normala. Placera akvariet inte i direkt solljus.

Varning

1. Barn måste hållas under uppsikt, för att utesluta att de leker med apparaten.
2. Apparaten får inte hanteras av personer (även barn) med inskränkt fysikalisk, uppfattnings- eller mental förmåga, eller personer med bristande erfarenhet och kunskande, utan att det finns en ansvarig person som håller uppsikt eller vägleder hur produkten skall användas.
3. Om sladden är skadad får pumpen ej användas längre och bör kasseras.

Avfallshantering av apparaten:

Utslitna apparater får ej behandlas som hushållssopor!

Om apparaten inte längre kan användas är konsumenten enligt **lag förpliktigad att lämna den** till en återvinningsstation. På så vis garanteras att gamla apparater hanteras på rätt sätt samt att man undviker negativa effekter på miljön.

Därför är elektriska

apparater märkta med följande symbol: 

Tillverkarens garanti:

sera Biotop LED Cube 130 XXL akvarieramp kommer att fungera pålitligt när du följer instruktionerna. Vi tar ansvar för felfriheten av våra produkter i 2 år från köpdatumet. Vi ansvarar för fullständig felfrihet vid överlämnande. Vi tar dock ej ansvar för förslitningar som uppstår under normal användning. Anspråk på ersättning är, i det fallet, uteslutet. Detta refererar speciellt till LED lamporna och transformatorn. Lagliga anspråk påverkas eller inskränkes ej av denna garanti.

Rekommendation:

Ifall ett fel uppstår bör du alltid först vända dig till din fackhandel där du köpt produkten. Personalen kan bedöma om garantin gäller. Om produkten skickas till oss debiterar vi för kostnader som bedöms ligga utanför vårt åtagande. Allt ansvar beroende på felaktig användning eller hantering ligger utanför vårt åtagande. Skador på pumpen i den fjärde kammaren orsakad av den körts med för låg vattennivå täcks inte av garantin.

Tekniska data:

sera transformator:	Ingång 100 – 240 V 50/60 Hz, utgång 12 V DC 3 A
sera LED belysning:	12 V DC, max 24 W
Glaskvarium:	Volym ca 130 liter Dimensioner med stängd armatur ca: Bredd 51 cm x Höjd 62,6 cm x Djup 58 cm



Får ej drivas under vattnet!

Enbart tillåtet att användas i rum med max. 70 % luftfuktighet!

FI Käyttö ja asennusohjeet sera Biotop LED Cube 130 XXL

Lue käyttöohje huolella. Säilytä tulevaa käyttöä varten. Kun luovutat tämän laitteen kolmannelle henkilölle, tämä käyttöohje tulisi myös seurata mukana.

Kiitos kun olet valinnut uuden **sera Biotop LED Cube 130 XXL**.

Uusin kehitelty LED kansi 12 voimakkaalla LED sirulla on kehitetty modernilla SMD teknologialla ja on 33% kirkkaampi kun loisteputkilla varustetut akvaariovalaisimet, niiden virrankulutus on vain puolet tavallisista putkista.

Energian säästön lisäksi hyödyt myös LED sirun pidemmästä käyttöiästä. Lamppuja ei tarvitse enää vaihtaa joka vuosi, myöskään yksittäisten LED yksikköjen puuttuminen ei vaikuta merkittävästi valaistuksen tehoon. Valaistusta voi käyttää ongelmitta kunnes viallinen LED yksikkö vaihdetaan kokonaan.

Uuden **sera Biotop LED Cube 130 XXL** ominaisuuksiin kuuluu tietenkin myös hyväksi havaittu kolmiulotteisuusvaikutus kaarevan etulasin ansiosta. Tämä helpoita akvaarion asukkien tarkkailua **sera Biotop LED Cube 130 XXL** akvaariossa.

Yleisiä ohjeita

- Lue nämä ohjeet tarkasti ja säästä ne tulevien tarpeiden varalta.
- Kytke irti sähköverkosta kaikki tekniset laitteet irrottamalla pistotulpat ennen kun kosketat vedenpintaa kädellesi.

Akvaario on huolella pakattu. Kuitenkin pitkien kuljetusten aikana voi syntyä vaurioita, kuten erityisesti kaikille lasitavaroille. Tarkasta tämän vuoksi onko lasit ehjät ennen kun täytät akvaarion vedellä ensimmäistä kertaa.

Pakkaus sisältää

Täydelliset verkostoon liitettävät tarvikkeet käyttövalmiina

Akvaario kaarevalla etulasilla (1.1)

Kiillotettu lasi

Tilavuus noin 130 litraa

Tilavuus suljetulla kannella pituus 51 cm x korkeus 62,2 cm x syvyys 58 cm

Akvaarion kansi (1.2, 1.3) sisältää

- 12 valkoista LED sirua 10* 0,2 W LED iä kukin SMD teknologialla (1.2.1)
- neutraali päivänvalo
- 2 tuuletinta elektronisten laitteiden jäähdyttämiseen
- sisäänrakennettu ruokinta kansi (1.3)
- huoltokansi 4 osaiselle sisäsuodattimelle (1.2.2)
- aukot tuuletus laitteiden tai muiden tarvikkeiden kytkentää varten (1.2.4)
- **sera virrantaus** liitäntä 100 – 240 V 50/60 Hz, ulostulo 12 V DC 3 A (1.2.3)

4 osainen sisäsuodatin (1.5)

- 2 suodatin vaahtomuovipatruunaa mekaaniselle suodatukselle (1.5.1)
- **sera siporax Professional** 2.000 ml biologiselle suodatukselle (1.5.2)
1 litra **sera siporax Professional** ia – mahdollistaa samankokoisen bakteerien kiinnitysalustan kun esim. 34 litraa savipitoista suodatinainetta.
- **sera filter pump STP 1000** (1.5.3)
- **sera heater 100 W** (1.5.4)

sera flow distributor kahdella suunnattavalla suuttimella (1.6)

100 ml **sera aquatan** vedenparannusainetta (1.7)

100 ml **sera vipan** yleisruokaa (1.8)

Tämä käyttöohjeen osa viittaa LED kannen ja lasiakvaarion käyttöön.

Lue lisää käyttöohjeet kunkin erillisen laitteen kohdalta.

Asennus ja käyttö

Kokoa ensin pöytä (ei kuulu perustoimitukseen). Pöydän mukana seuraa kuitenkin kokoamisohjeet.

Sijoituspaikka:

Aseta akvaario sopivaan paikkaan. Akvaarion somistuksesta riippuen akvaario voi painaa jopa 200 kg. Tämän vuoksi valittu paikka tulisi olla tasainen (On viisainta käyttää vatsupassia alustan tasaamiseen). Tietenkin pistotulppien tulisi sijaita lähellä. Jos olet hankkinut akvaarion ilman aluskaappia ja haluat asentaa akvaarion jo olemassa olevalle kalusteelle, sen on oltava kyllin tukeva. Akvaariota ei saa missään tapauksessa laittaa aurinkoisen ikkunan eteen. Liika auringonvalo ei ainoastaan lämmitä akvaariota liikaa vaan aiheuttaa myös leväongelmia. **sera Biotop LED Cube 130 XXL** on varustettu alle liimatulla turvakehikolla. Aseta akvaarion turvakehikko suoraan alustalle. Älä käytä mitään alustamattoja.

Lisälaitteet:

- **Lamput: sera Biotop LED Cube 130 XXL** on varmuuden vuoksi varustettu 12 valkoisella LED sirulla. Siruja voidaan erikseen vaihtaa. Käytä ainoastaan **sera** varaosia.
Jos sinulla on pieniä sinisiä kaloja, voit esimerkiksi vaihtaa kaksi valkoista LED sirua sinisiksi siruiksi vaihtaaksesi kalojesi väriä.

Turvallisuusohje

Akvaariota saa siirtää vain tyhjänä.

Akvaarion kansi

Akvaariokannen asennus (2.1)

sera LED valokansi on jo esiasennettu akvaarion muovikehykselle. LED kannen virransyöttö on aikaansaatu mukana olevalla virrantasaajalla jonka virran syötön volttimäärä on 12 V DC.

Virransyötön kytkentä (1.2)

Työnnä virrantasaajan liitin (1.2.3) LED kannen kaapeli yhdyspistorasiaan.

Liittimet on asennettava kuivaan paikkaan siten ettei niihin tule kosteutta, näin ennaltaehkäiset vahinkokytkennät.

Akvaariokannen avaaminen ja sen sulkeminen (2.2)

Akvaarion kansi on kiinnitetty akvaarion takaosaan kahdella saranalla. Jos haluat avata kannen avaa kantta kunnes molemmat kannattimet oikealla ja vasemmalla napsahtavat paikalleen. Kannattimet pitävät nyt kantta paikallaan. Kun haluat sulkea kannen pidä sitä auki yhdellä kädellä. Toisella kädellä paina saranoita varovasti. Sulkeutumismekanismi aukeaa nyt. Nyt voit varovasti sulkea kannen. Varmista että molemmat tukivarret taittuvat eteenpäin kohti akvaarion etuosaa.

Valaistus valokannen sisällä (1.2)

Voit vaihtaa LED yksikköjen sijaintia haluamasi tavan mukaan. LED sirut ovat asennettu kuuteen riviin joista jokaisessa on 2 LED sirua. Valokatkaisimet (2.3.1) sijaitsevat oikealla puolella jos katsoit valaisinta edestä päin (2.3).

Ilmastus

LED kansi on varustettu kahdella tuulettimella LED sirujen jäädyttämiseksi. Molemmat tuulettimet sijaitsevat samalla puolella kuin valokatkaisimet (2.3). Molemmat tuulettimet käynnistyvät kun valo kytketään päälle. Tarkista säännöllisesti että molemmat tuulettimet pyörivät välttääksesi LED sirujen ylikuumentumisen.

LED yksiköiden vaihtaminen (1.4)

Poista LED kansi akvaarionpäältä (2.1) ja aseta LED kansi pehmeälle tukevalle alustalle. Irrota kaikki ikkunan ruuvit (1.4.1). Poista ikkunan kiinnityskehys. Voit nyt poistaa ikkunan. Aseta ikkuna pehmeälle kankaalle suojataksesi sitä naarmuilta. Kaikki LED yksiköt ovat varustettu kiinnityskehikoilla joissa on pikalukko. Kierrä kiinnityskehikkoa vastapäivää loppuun saakka (1.4.2), työnnä se hellästi ulos lampunpitemestä (1.4.3). LED siruilla on takapuolella kaksi rautalankapiikkiä joilla LED siru työnnetään lampun kantaan. LED siru työnnetään pystysuoraan kantaan kiertämättä sitä (1.4.4). LED sirujen takaisin laittaminen tehdään päinvastaisessa järjestyksessä (1.4.5, 1.4.6).

4 osainen sisäsuodatin (1.5)

sera Biotop LED Cube 130 XXL suodatinjärjestelmä on jo valmiiksi asennettu akvaarion takaosaan. On kuitenkin tarkastettava että kaikki osat ovat oikein paikoillaan.

Ensimmäinen kammio

Vesi virtaa suodatinjärjestelmään takaosan oikealla puolella olevan ylivuoto ritilän kautta. Jotta nelikkammiainen sisäsuodatin toimisi hyvin, vedenpinnan on aina oltava 2 cm yli ritilän matalimman kohdan.

Suodattimen vedenpintaa on nostettava mikäli veden pinta on alempana!

Puuttuva vesimäärä saa 4 kammion vedenpinnan laskeumaan, ja pumppu alkaa käydä kuivana kunnes vesi ei enää kierrä jatkuvan vedenpuutteen vuoksi.

Kaksi mustaa vaahtomuovipatruunaa (1.5.1) sijaitsevat ensimmäisessä kammiossa.

Toinen kammio

sera lämmittimen pidin sijaitsee toisessa kammiossa. Poista **sera** lämmitin pakkauksestaan ja työnnä se ylhäältä päin pitimeensä (1.5.4). Veden virtaus lämmitintä kohden nostaa veden lämmön haluttuun lämpötilaan (lhanteellinen 25 – 28°C / 77 – 82°F).

Vesi virtaa sieltä kolmanteen kammioon.

Kolmas kammio

Biologinen suodatinaine **sera siporax Professional** on sijoitettu suodatinainepusseihin biosuodatinammion sisälle (1.5.2). **sera siporax Professional** ei ainoastaan tuota tieteellisesti koetun keskiverto ihanne pinta- alan 270 m²/l, vaan se sisältää myös tunneliverkoston suodattimen keskustassa joka mahdollistaa suodatinbakteerien jatkuvan kasvun. 1 litra **sera siporax Professionalia** sisältää yhtä paljon bakteerien kiinnitysalustoja, kuten esim 34 litraa savipärsiä suodatusainetta.

Neljäs kammio

Veden kierrätyspumppu (1.5.3) on sijoitettu pohjalle. Vesi lisää veden virtausta (agitaatiota) koko kierrätysysteemissä ja pumppaa veden takaisin akvaarioon virtausputken kautta (1.6). Virtauspumppu on varustettu kahdella virtaus suuttimella joita voidaan vapaasti suunnata.

Kun kaikki on huolella asennettu ja toimii hyvin, voit aloittaa **sera Biotop LED Cube 130 XXL** käynnistämisen. **sera opassarja** sisältää yksityiskohtaista informaatiota seuraavista aiheista:

- eläinten siirtämistä akvaarioon
- ehdotuksia täydellisestä biotopista **sera Biotop LED Cube 130 XXL**
- veden hoito
- suodatuksen toiminta

Turvaohjeita

- Akvaarion valaisinkanta saa käyttää ainoastaan **sera Biotop LED Cube 130 XXL** akvaariossa.
- Varmista, että teho -ja volttimäärä virtapistokkeessa vastaa tyyppiläatassa olevia arvoja, ennen kun otat laitteen käyttöön.
- Älä nosta tai kanna sähkölaitteita sähköjohdosta.

- Irroita kaikki virtajohdot sähköverkosta ennen kuin teet huoltotoimenpiteitä valaisinkannessa tai akvaariossa.
- Irroita välittömästi virtajohto valaisinkannesta ja verkostosta jos havaitset vaurioita kannessa tai sen sähköjohdoissa. Älä käytä!
- Akvaarion valokansi on aina oltava täysin paikoillaan.
- Irrota virta verkosta aina ennen kun vaihdat LED sirua.
- Pienet värierot jotka johtuvat valon värähtelystä (erityisesti UV valosta) on normaalia. Älä aseta akvaariota suoraan auringonvaloon.

Varoitus

1. Lapsille tulee korostaa ettei laitteella saisi leikkiä.
2. Tämä laite ei ole tarkoitettu (lapset mukaan luettuna) henkilöille joiden rajalliset henkiset kyvyt tai älyllinen taso, tai kokemuksen ja tietämyksen puute on esteenä ja vaarana, ellei heille ole annettu ohjeita tai opastusta henkilöltä joka on vastuussa heidän turvallisuudestaan. **(German TÜV/GS)**
3. Jos virtajohto on vaurioitunut pumppua ei saa enää käyttää, ja se on poistettava käytöstä.

Laitteen hävittäminen:

Sähkö- ja elektroniikka jätteitä ei saa laittaa talousjätteisiin!

Jos laitetta ei voi enää käyttää, on kuluttaja on **lain mukaan velvollinen lajittelemaan sähkö- ja elektroniikkajätteet erikseen muista talousjätteistä** ja toimittaman ne kunnalliseen keräyspisteeseen. Tämä varmistaa sähkö- ja elektroniikkajätteiden oikean käsittelyn ja näin vältytään niiden aiheuttamilta kielteisiltä ympäristövaikutuksilta.

Siksi sähkö- ja elektroniikkalaitteet on merkitty seuraavalla tunnusmerkillä:



Valmistajan takuu:

Kun seuraat käyttöohjeita, **sera Biotop LED Cube 130 XXL aquarium cover** tulee toimimaan luotettavasti. Takaamme tuotteen virheettömyyden 2 vuodeksi alkaen myyntipäivästä.

Vastamme tuotteiden virheettömyydestä toimittaessa. Jos laitteen kulumisilmiöitä ilmaantuu laitetta käyttäessä ohjeittemme mukaisesti, sitä ei katsota virheellisyydeksi. Korvausvaatimuksia ei tällöin huomioida. Tämä koskee erityisesti LED siruja ja virrantasaus liitäntää. Lain mukaisia oikeuksia ei tietenkään rajoiteta tällä takuulla.

Suosituksia:

Kaikissa virhetapauksissa, ota ensin yhteyttä erikoiskauppiaseesi jolta ostit tuotteen. Hän voi ratkaista onko kyseessä takuun alainen tuotevirhe. Jos lähetätte tuotteen meille, joudumme laskuttamaan teitä kuluista.

Kaikissa virhetapauksissa suosittelemme kääntymään laitteen myyneen erikoiskauppiasi puoleen. Hän pystyy määrittelemään onko kyseessä virhe jonka takuu korvaa. Jos lähetätte laitteen suoraan meille joudumme laskuttamaan siitä aiheutuneet rahtikulut teiltä.

Kaikki viat jotka ovat aiheutuneet virheellisestä käytöstä tai käsittelystä eivät kuulu takuumme piiriin.

Pumppuvauriot neljännessä kammiossa jotka johtuvat käytöstä riittämättömässä veden korkeudessa ei kuulu takuun piiriin.

Tekniset tiedot:

sera virrantasaus järjestelmä:

sera LED valaisinkansi:
Lasi akvaario:

Sisään 100 – 240 V 50/60 Hz,
ulos 12 V DC 3 A
12 V DC, max. 24 W
Tilavuus noin 130 litraa
Ulkomitat suljetulla valokannella noin: pituus 51 cm x korkeus 62,6 cm x syvyys 58 cm

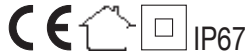

Älä käytä veden alla!

Käyttö sallittu vain huoneissa joissa on alle max. 70% ilmankosteus!

GR Οδηγίες για εγκατάσταση και χρήση του sera Biotop LED Cube 130 XXL

Παρακαλούμε διαβάστε όλες τις οδηγίες που ακολουθούν. Παρακαλούμε κρατήστε για μελλοντική χρήση. Όταν παραδίδετε το προϊόν σε τρίτους, φροντίστε να συνοδεύεται από αυτές τις πληροφορίες.

Σας ευχαριστούμε που επιλέξατε το νέο sera Biotop LED Cube 130 XXL.

Το πρόσφατα εξελιγμένο καπάκι με 12 πανίσχυρα LED chips, μοντέρνας τεχνολογίας SMD, είναι 33% πιο φωτεινό από τα καπάκια ενυδρείων με λαμπτήρες φθορισμού, και ταυτόχρονα έχει την μισή κατανάλωση σε ενέργεια.

Πέραν από την εξοικονόμηση ενέργειας ωφελείστε και από την μεγάλη διάρκεια ζωής των LED chips. Η αντικατάσταση των λαμπτήρων δεν είναι πλέον απαραίτητη σε ετήσια βάση, και ακόμα αν κάποιες μεμονωμένες μονάδες LED χαλάσουν, ελάχιστα επηρεάζεται η φωτεινότητα στο ενυδρείο. Ο φωτισμός λειτουργεί κανονικά μέχρι να αντικατασταθεί το χαλασμένο φωτιστικό LED.

Το νέο sera Biotop LED Cube 130 XXL φυσικά παρέχει απόρροια οπτική και από τις 3 μεριές μέσω του κυρτού εμπρόσθιου μέρους του ενυδρείου. Αυτό επιτρέπει την εύκολη παρακολούθηση των κατοίκων του ενυδρείου και στο sera Biotop LED Cube 130 XXL.

Γενικές παρατηρήσεις

- Παρακαλούμε διαβάστε τις οδηγίες προσεκτικά και κρατήστε τις για μελλοντική αναφορά. Επίσης, ελέγξτε την πληρότητα του ενυδρείου sera που αγοράσατε.
- Παρακαλούμε απενεργοποιήστε όλες τις ηλεκτρικές συσκευές βγάζοντάς τες από την πρίζα πριν τοποθετήσετε το χέρι σας μέσα το νερό.

Το ενυδρείο είναι συσκευασμένο ιδανικά. Παρόλ αυτά, φθορές που οφείλονται κατά την μεταφορά μπορεί να υπάρχουν, όπως συμβαίνει και με όλα τα προϊόντα γυαλιού. Συνεπώς, ελέγξτε την ακεραιότητα του γυαλιού πριν γεμίσετε το ενυδρείο για πρώτη φορά.

Το σετ περιλαμβάνει

Έτοιμο για λειτουργία μετά την
Σύνδεση στο ρεύμα

Ενυδρείο με κυρτό εμπρόσθιο γυαλί (1.1)

Υψηλής διαύγειας

Περιεχόμενο 130 λίτρα

Διαστάσεις με κλειστό καπάκι: M 51cm x Y 62.6cm x Π 58cm

Καπάκι ενυδρείου (1.2, 1.3) με

- 12 λευκά LED chips με 10 * 0.2W LEDs το καθένα τεχνολογίας SMD (1.2.1)
- ουδέτερο φως ημέρας
- 2 ανεμιστήρες για ψύξη των ηλεκτρονικών μερών
- ενσωματωμένο καπάκι ταϊσματος (1.3)
- καπάκι συντήρησης των 4 θαλάμων του εσωτερικού βιολογικού φίλτρου (1.2.2)
- ανοίγματα για σύνδεση ψυκτικού ή αξεσουάρ (1.2.4)

- sera ballast Εισόδου 100-240V 50/60Hz, Εξόδου 12V DC 3A (1.2.3)

4 θάλαμοι εσωτερικού φίλτρου (1.5) με

- 2 σφουγγάρια φίλτρου για μηχανικό φίλτράρισμα (1.5.1)
- sera siporax Professional 2,000ml για βιολογικό φίλτράρισμα (1.5.2)
1 λίτρο sera siporax Professional – παρέχει την ίδια ωφέλιμα αποικίσιμη επιφάνεια στα βακτήρια όσο, για παράδειγμα, 34 λίτρα αργιλικό υλικό.
- sera κυκλοφορητής φίλτρου STP 1000 (1.5.3)
- sera θερμαντήρας 100W (1.5.4)

Διακλαδωτής εξόδου νερού sera flow distributor με δύο ρυθμιζόμενα ακροφύσια (1.6)

100ml sera aquatan βελτιωτικό νερού (1.7)

100ml sera vipan βασική τροφή (1.8)

Το μέρος αυτό των πληροφοριών αναφέρεται στην χρήση του καπακιού με τα LED και του γυαλιού του ενυδρείου.

Παρακαλούμε διαβάστε προσεκτικά τις οδηγίες χρήσης των εξαρτημάτων που περιλαμβάνονται.

Συναρμολόγηση και λειτουργία

Συναρμολογήστε πρώτα το επίπελο στήριξης, εφόσον υπάρχει (δεν συμπεριλαμβάνεται). Παρακαλούμε διαβάστε τις οδηγίες που περιλαμβάνονται στην συσκευασία του επίπλου.

Τοποθεσία:

Τοποθετήστε το ενυδρείο sera σε κατάλληλη θέση. Ανάλογο με τον εσωτερικό διάκοσμο, το ενυδρείο μπορεί να ζυγίζει μέχρι και 200 κιλά. Συνεπώς, η επιλεγμένη θέση θα πρέπει να είναι απολύτως επίπεδη (χρησιμοποιήστε ένα αλφάδι). Επιλέξτε ένα σημείο με κοντινή παροχή ρεύματος. Εφόσον αγοράσατε το ενυδρείο σας χωρίς επίπλο και σκοπεύετε να το τοποθετήσετε πάνω σε κάποιο ήδη υπάρχον, βεβαιωθείτε για την αντοχή του. Το ενυδρείο δεν θα πρέπει ποτέ να τοποθετείται κοντά σε φωτεινό παράθυρο. Η αυξημένη ηλιακή ακτινοβολία όχι μόνο θα θερμάνει το ενυδρείο αλλά θα προκαλέσει και ανάπτυξη άλγης. Το sera Biotop LED Cube 130 XXL είναι εξοπλισμένο με κολλημένο πλαίσιο ασφαλείας. Τοποθετήστε το ενυδρείο με το πλαίσιο απευθείας πάνω στο επίπλο. Μην χρησιμοποιείτε επιπλέον υποστρώματα.

Επιλογές:

- **Λαμπτήρες:** Το sera Biotop LED Cube 130 XXL είναι ήδη εξοπλισμένο με 12 λευκά LED chips. Τα LED chips μπορούν να αντικατασταθούν ξεχωριστά. Παρακαλούμε χρησιμοποιήστε μόνο τα αυθεντικά ανταλλακτικά της sera.

Όταν διατηρείτε μικρά μπλε φάρακια ίσως επιθυμείτε, για παράδειγμα, να αντικαταστήσετε δυο λευκά LED chips με μπλε, για την ενίσχυση των χρωμάτων.

Προφυλάξεις ασφαλείας

Το ενυδρείο θα πρέπει να μεταφέρεται μόνο όταν είναι άδειο.

Καπάκι ενυδρείου

Συναρμολόγηση του καπακιού του ενυδρείου (2.1)

Το καπάκι **sera** LED είναι προ-εγκατεστημένο στο πλαστικό πλαίσιο του ενυδρείου. Η τροφοδοσία των LED επιτυγχάνεται μέσω ενσωματωμένου ballast εξόδου τάσης 12V DC.

Σύνδεση στο ρεύμα (1.2)

Τοποθετήστε τον κυλινδρικό βύσμα του ballast (1.2.3) στο φως σύνδεσης του καλωδίου του καπακιού με τα LED. Οι συνδέσεις θα πρέπει να είναι στεγνές και τα καλώδια να μην είναι πλήρως τεντωμένα, για την αποφυγή ακούσιας αποσύνδεσης.

Άνοιγμα και σταθεροποίηση του καπακιού του ενυδρείου (2.2)

Το καπάκι του ενυδρείου συγκρατείται στο πίσω μέρος του ενυδρείου με δυο μεντεσέδες. Εφόσον επιθυμείτε να ανοίξετε το καπάκι, σηκώστε το μέχρις ότου αμφότερες οι μπάρες στήριξης δεξιά και αριστερά, κλειδώσουν. Οι μπάρες στήριξης συγκρατούν τώρα το καπάκι ανοιχτό. Για να κλείσετε το καπάκι, ανασηκώστε το με το ένα χέρι. Με το άλλο χέρι, τραβήξτε ελαφρά τις μπάρες στήριξης στο σημείο που βρίσκονται οι μεντεσέδες. Ο μηχανισμός κλειδώματος θα ανοίξει. Μπορείτε τώρα να κλείσετε απαλά το καπάκι. Βεβαιωθείτε ότι αμφότερες οι μπάρες στήριξης διπλώνουν προς τα εμπρός.

Φωτισμός στο καπάκι του ενυδρείου (1.2)

Μπορείτε να αναδιατάξετε τα LED όπως επιθυμείτε. Τα LED chips είναι τοποθετημένα σε 6 σειρές με 2 LED chips στην καθεμία. Ο διακόπτης των φώτων (2.3.1) βρίσκεται τοποθετημένος στην δεξιά μεριά κοιτώντας το μπροστινό μέρος του ενυδρείου (2.3).

Εξαερισμός

Το καπάκι με τα LED περιέχει δυο ανεμιστήρες για την ψύξη των LED. Και οι δυο είναι τοποθετημένοι στο πλάι όπου βρίσκονται και ο διακόπτης φωτισμού (2.3). Οι δυο ανεμιστήρες λειτουργούν όταν ανάβουν τα φώτα. Ελέγξτε τακτικά την σωστή λειτουργία των ανεμιστήρων για την αποφυγή υπερθέρμανσης των LED.

Αντικατάσταση των μονάδων LED (1.4)

Αφαιρέστε το καπάκι των LED από το ενυδρείο (2.1) και τοποθετήστε το πάνω σε μαλακό ύφασμα σε κάποιο σταθερό σημείο. Κατόπιν ξεβιδώστε όλες τις βίδες του διάφανου τζαμιού (1.4.1). Αφαιρέστε το πλαίσιο συγκράτησης από το γυαλί. Μπορείτε τώρα να αφαιρέσετε το γυαλί. Κατόπιν τοποθετήστε το γυαλί σε μαλακό ύφασμα για να αποφύγετε τις γρατσουνιές.

Όλες οι λάμπες LED έχουν ατομικό πλαίσιο συγκράτησης με κλειδώμα "bayonet". Γυρίστε το πλαίσιο συγκράτησης αντίστροφα από τους δείκτες του ρολογιού μέχρι τέλους (1.4.2),

και κατόπιν αφαιρέστε το προσεκτικά από την βάση της λάμπας (1.4.3). Οι λάμπες LED έχουν δυο μεταλλικές ακίδες στο πίσω μέρος τους που χρησιμεύουν στην τοποθέτηση του LED μέσα στην βάση του. Το LED αφαιρείται κάθετα από την βάση του χωρίς να περιστραφεί (1.4.4). Η εισαγωγή του LED γίνεται με την αντίστροφη σειρά (1.4.5, 1.4.6).

Εσωτερικό φίλτρο 4 θαλάμων (1.5)

Το σύστημα φιλτραρίσματος του **sera Biotop LED Cube 130 XXL** είναι προ-εγκατεστημένο στο πίσω μέρος του ενυδρείου. Ελέγξτε ότι όλα τα μέρη είναι σωστά τοποθετημένα στη θέση τους.

Πρώτος θάλαμος

Το νερό μπαίνει στο φίλτρο από την σίτα υπερχειλίσης που βρίσκεται πίσω δεξιά. Για σωστή λειτουργία του φίλτρου των 4 θαλάμων, το επίπεδο του νερού πρέπει να είναι πάντα 2 εκ. πάνω από το κατώτερο μέρος της σίτας υπερχειλίσης. **Θα πρέπει να συμπληρώσετε νερό σε περίπτωση χαμηλότερης στάθμης!**

Η έλλειψη νερού προκαλεί πτώση στάθμης εντός των 4 θαλάμων, ο κυκλοφορητής αρχίζει να λειτουργεί χωρίς νερό και κατά συνέπεια σταματάει και η κυκλοφορία του νερού μέχρι να επανέλθει η στάθμη.

Δυο μαύρα σφουγγάρια φίλτρου (1.5.1) βρίσκονται στον πρώτο θάλαμο.

Δεύτερος θάλαμος

Η βάση συγκράτησης του θερμαντήρα βρίσκεται στον δεύτερο θάλαμο. Αφαιρέστε τον θερμαντήρα **sera** από την συσκευασία του και τοποθετήστε τον από πάνω στην βάση στήριξης (1.5.4). Το νερό που περνάει από τον θάλαμο του θερμαντήρα φτάνει στην επιθυμητή θερμοκρασία (ιδανικά: 25-28°C/77-82°F).

Το νερό στην συνέχεια περνάει στον τρίτο θάλαμο.

Τρίτος θάλαμος

Το βιολογικό υλικό φίλτρου **sera siporax Professional** τοποθετείται πρώτα σε μια κάλτσα υλικών και στη συνέχεια μέσα στον θάλαμο βιολογικού φιλτραρίσματος (1.5.2). Το **sera siporax Professional** δεν παρέχει μόνο την ιδανική ωφέλιμη αποικίσιμη επιφάνεια των 270m²/l αλλά δημιουργεί ένα δαιδαλώδες τούνελ μέσα στο φίλτρο ιδανικό για την μόνιμη ανάπτυξη των βακτηρίων. 1 λίτρο **sera siporax Professional** – παρέχει την ίδια ωφέλιμη αποικίσιμη επιφάνεια στα βακτήρια όσο, για παράδειγμα, 34 λίτρα αργιλικό υλικό φιλτραρίσματος.

Τέταρτος θάλαμος

Ο κυκλοφορητής (1.5.3) είναι τοποθετημένος στον βυθό. Δημιουργεί ροή νερού (ανάδευση) σε όλο το σύστημα και επιστρέφει το νερό στο ενυδρείο μέσω του κρεμαστού κατανεμητή ροής (1.6). Ο κατανεμητής ροής είναι εξοπλισμένος με δυο ακροφύσια ροής που κατευθύνονται ανεξάρτητα.

Όταν όλα έχουν συνδεθεί και λειτουργούν κανονικά, μπορείτε να προχωρήσετε με το στήσιμο του ενυδρείου **sera Biotop LED Cube 130 XXL**. Οι **οδηγοί της sera** σας παρέχουν λεπτομερείς πληροφορίες σχετικά με:

- Την εισαγωγή των ζωντανών
- Ολοκληρωμένες προτάσεις βιοτόπων κατάλληλων για το **sera Biotop LED Cube 130 XXL**
- Φροντίδα νερού
- Λειτουργία φίλτραρίσματος

Μέτρα προστασίας

- Το καπάκι του ενυδρείου θα πρέπει να χρησιμοποιείται μόνο στο **sera Biotop LED Cube 130 XXL**.
- Παρακαλούμε βεβαιωθείτε για την συχνότητα και την τάση του ρεύματος που θα πρέπει να αντιστοιχούν στις αναγραφόμενες στο ταμπελάκι πριν από την χρήση της συσκευής.
- Μην σηκώνετε και μην κουβαλάτε τις ηλεκτρικές συσκευές από το καλώδιο τροφοδοσίας.
- Βγάλτε από την πρίζα όλες τις ηλεκτρικές συσκευές πριν εκτελέσετε οποιαδήποτε εργασία μέσα στο ενυδρείο.
- Αποσυνδέστε άμεσα το καπάκι από το ρεύμα σε περίπτωση ζημιάς στο καπάκι ή την τροφοδοσία του. Μην το λειτουργήσετε!
- Το καπάκι του ενυδρείου θα πρέπει να λειτουργεί μόνο πλήρως συναρμολογημένο.
- Βγάλτε όλες τις πρίζες πριν αλλάξετε κάποιο LED chip.
- Ελαφριά χρωματική μεταβολή προερχόμενη από την ακτινοβολία (ιδιαίτερα από τον φωτισμό UV) είναι φυσιολογικό. Μην εκθέτετε άμεσα σε ηλιακή ακτινοβολία.

Προσοχή

1. Επιβλέπετε τα παιδιά ώστε να αποφύγετε τυχόν χρήση της συσκευής σαν παιχνίδι.
2. Η συσκευή δεν προορίζεται για χρήση από άτομα (συμπεριλαμβανομένων παιδιών) με περιορισμένη φυσική, διανοητική ή ικανότητα αίσθησης, ή χωρίς εξειδίκευση ή γνώση, εκτός και αν υπάρχει άδεια ή επίβλεψη από ενήλικα ή έχουν δοθεί όλες οι απαραίτητες οδηγίες για την ασφαλή χρήση της συσκευής από άτομο υπεύθυνο για την ασφάλειά τους.
3. Εφόσον υπάρχει φθορά στο καλώδιο τροφοδοσίας, η αντλία δεν επιτρέπεται να χρησιμοποιηθεί ξανά και πρέπει να αντικατασταθεί.

Απόσυρση συσκευής:

Ηλεκτρονικές και ηλεκτρικές συσκευές οι οποίες προορίζονται για απόσυρση (WEEE) δεν πρέπει να πετιούνται μαζί με τα κοινά απορρίμματα ενός σπιτικού!

Εάν κάποια στιγμή η συσκευή δεν μπορεί να χρησιμοποιηθεί άλλο, ο καταναλωτής δεσμεύεται από τον νόμο να παραδίδει τις ηλεκτρονικές και ηλεκτρικές συσκευές που είναι για απόσυρση ξεχωριστά από τα κοινά απορρίμματα ενός σπιτικού π.χ. σε κάποιο προκαθορισμένο σημείο συλλογής. Με τον τρόπο αυτό είναι εγγυημένη η σωστή περαιτέρω επεξεργασία ηλεκτρικών και ηλεκτρονικών συσκευών αποφεύγοντας όποιες αρνητικές επιπτώσεις και επιβαρύνσεις του περιβάλλοντος.

Οι ηλεκτρονικές και ηλεκτρικές συσκευές έχουν το ακόλουθο σήμα:



Εγγύηση κατασκευαστή:

Ακολουθώντας τις οδηγίες χρήσης, το καπάκι του **sera Biotop LED Cube 130 XXL** θα λειτουργήσει αξιόπιστα. Εγγυόμαστε την απροβλημάτιστη λειτουργία του προϊόντος για 2 χρόνια από την ημερομηνία αγοράς που αποδεικνύεται με την απόδειξη πώλησής του.

Εγγυόμαστε άριστη κατάσταση κατά την παράδοση. Εφόσον παρατηρηθεί φθορά λόγω χρήσης ή παλαιότητας σύμφωνα με τις οδηγίες μας, αυτό δεν θεωρείται ελλάττωμα. Οι όροι της εγγύησης δεν ισχύουν σε τέτοια περιπτώσεις. Αυτό αναφέρεται ιδιαίτερα στα LED chips και το ballast. Οι νομικές απαιτήσεις δεν μειώνονται ή περιορίζονται από αυτή την εγγύηση.

Πρόταση:

Σε κάθε περίπτωση ελατώματος, παρακαλούμε συμβουλευτείτε πρώτα το εξειδικευμένο κατάστημα από όπου αγοράσατε το προϊόν. Θα μπορέσει να κρίνει αν ισχύει η εγγύηση. Σε περίπτωση αποστολής του προϊόντος σε εμάς θα πρέπει παρά την θέλησή μας να σας χρεώσουμε για οποιαδήποτε έξοδα προκύψουν.

Οποιαδήποτε υποχρέωση εξαιτίας αθέτησης του συμβολαίου περιορίζεται σε σκόπιμη ή/και ασυνχώρητη αμέλεια. Η **sera** δεν θα είναι υποχρεωμένη σε περίπτωση ελάφρασης/ ασημάντης αμέλειας, παρά μόνο σε περιπτώσεις που αφορούν σωματικές βλάβες (απειλή ζωής, σώματος/υγιειάς), σε περιπτώσεις ουσιαστικής υποχρέωσης του συμβολαίου και με δεσμευτική υποχρέωση σύμφωνα με τον κώδικα ευθύνης του προϊόντος. Σε τέτοια περίπτωση, το εύρος της ευθύνης περιορίζεται στην αντικατάσταση ή επιδιόρθωση συνηθισμένων και προβλεπόμενων βάσει συμβολαίου ζημιών. Φθорές του κυκλοφορητή στον 4° θάλαμο που προκλήθηκαν από χαμηλή στάθμη νερού δεν καλύπτονται από την εγγύηση.

Οποιαδήποτε βλάβη προερχόμενη από κακή χρήση του προϊόντος ή συνέπειες αυτής εξαιρούνται από την εγγύηση.

Τεχνικά χαρακτηριστικά:

sera ballast:	Είσοδος 100-240V 50/60Hz, Έξοδος 12V DC 3A
sera LED καπάκι:	12V DC, max. 24W
Γυαλί ενυδρείου:	Όγκος περ. 130 λίτρα Διαστάσεις με κλειστό καπάκι: M 51cm x Y 62.6cm x Π 58cm



Μην το λειτουργείτε κάτω από το νερό!
Επιτρέπεται η χρήση σε κλειστούς χώρους με λιγότερο από 70% υγρασία περιβάλλοντος!

SI Sestava/Navodilo za uporabo sera Biotop LED Cube 130 XXL

Prosimo vas, preberite navodila natančno in pazljivo. Prosimo hranite za nadaljnjo uporabo. V primeru, da to naravno izročite drugi osebi, ji morate dati vsekakor priložena navodila za uporabo.

Veseli nas, da ste se odločili za nabavo novega akvarijskega biotopa **sera Biotop LED Cube 130 XXL**.

Na novo proizveden proizvod LED pokrov z 12-imi zelo močnimi LED čipi, narejen v modernem SMD-načinu, je 33% svetlejši od pokrovov s svetilnimi cevmi in je hkrati učinkovitejši s polovico manjšo uporabo energije.

Ob varčevanju z električno energijo pa pridobite tudi zaradi dolgega roka trajanja LED čipov. Zamenjava svetil tudi ni več potrebna vsako leto in prav tako izpad posameznih svetilnih enot skoraj ne vpliva več na osvetljenost v akvariju. Osvetlitev lahko kljub temu še naprej uporabljate do takrat, ko boste pokvarjeno LED enoto zamenjali.

Seveda pa ima novi **sera Biotop LED Cube 130 XXL** zaradi opogrnjenega sprednjega stekla zanesljivo 3-stransko optiko. Tako lahko tudi v v akvarijskem biotopu **sera Biotop LED Cube 130 XXL** dobro opazujete podvodno življenje.

Spolšni nasveti

- Natančno preberite vsa navodila za uporabo in preverite, če je vaš **sera** akvarij v brezhibnem stanju.
- Pred vsakim opravljenim v akvariju povlecite iz vtičnice električni vtič in na ta način izklopite vse naprave v akvarijski vodi.

Akvarij je zapakiran v embalažo na optimalen način. Kljub temu pa se lahko zaradi dolgih transportnih poti med prevozom vsi stekleni predmeti poškodujejo. Pri tem pred prvim polnjenjem akvarija prosim preverite, ali je steklo nepoškodovano.

Obseg dobave

Plug-in-kompletna oprema Deluje takoj

Akvariji z upognjenim sprednjim steklom (1.1)

Steklo je brušeno in spolirano

Vsebina ca. 130 litrov

Mere pri zaprtjem pokrovu ca.: šir. 51 cm x viš. 62,6 cm x glob. 58 cm

Akvarijski pokrov (1.2, 1.3) z

- 12-LED čipov, bela svetloba z 10-imi svetilnimi diodami s kapaciteto 0,2 W v v modernem SMD-načinu (1.2.1)
- barvno nevtralna dnevna svetloba
- 2 ventilatorja za hlajenje elektronike
- vgrajena loputa za hrano (1.3)
- oskrbovalna loputa za 4 prekatni notranji filter (1.2.2)
- odprtina za priključek za hlajenje in oprema (1.2.4)
- **sera predpriklopna naprava** Input 100 – 240 V 50/60 Hz, Output 12 V DC 3 A (1.2.3)

4-komore-notranji filter (1.5) s/z

- 2 filtrirni gobi za mehansko filtriranje (1.5.1)
- filtrirni material **sera siporax Professional** 2.000 ml za biološko filtriranje (1.5.2)
1 liter filtrskega materiala **sera siporax Professional** – daje toliko površine za naselitev bakterij kot npr. 34 litrov keramičnega filtrirnega materiala
- **sera filtrirna črpalka STP 1000** (1.5.3)
- **sera grelnik 100 W** (1.5.4)

sera pretočni razdelilec z dvema gibljivima pretočnima šobama (1.6)

100 ml **sera aquatan** sredstva za pripravo vode (1.7)

100 ml **sera vipan** popolna hrana (1.8)

Ta del navodil za uporabo se nanaša na upravljanje LED pokrova in steklenega bazena.

Za upravljanje vsebovanih naprav preberite prosim pripadajoče navodilo za uporabo.

Delovanje in montaža

Postavite podstavno omaro (podstavna omara ni v embalaži). Upoštevajte pri tem priložena navodila za njeno uporabo.

Prostor:

Akvarij postavite na ustrezen prostor. Akvarij bo, odvisno od njegove notranje ureditve, težak več kot 200 kg. Prav zato mora biti prostor, na katerega ga boste postavili, popolnoma raven. (Uporabite za uravnoteženje vodno tehtnico.) V bližini akvarija mora biti tudi električni priključek. Če ste kupili akvarij brez podstavne omarice in ga nameravate postaviti na kos pohištva, se morate prepričati, da je nosilnost tega pohištva primerna za akvarij. Akvarija ne postavljajte k oknu, skozi katerega direktno sije sonce. Preveč sonca ne bi samo segrelo vode, ampak bi tudi pospešilo cvetenje alg. Akvarij **sera Biotop LED Cube 130 XXL** je opremljen s prilepljenim varnostnim spodnjim okvirjem. Postavite akvarij s spodnjim okvirjem direktno na omaro. Pri tem ne uporabljajte drugih podlag!

Opcije:

- **Svetilna sredstvo** : Akvarijski biotop **sera Biotop LED Cube 130 XXL** je serijsko opremljen z 12 LED čipi za belo osvetlitev. LED čipe lahko zamenjate posamezno. Uporabljajte samo originalne **sera** nadomestne dele. Za vzdrževanje manjših modrih rib lahko za intenziviranje njihove barve npr. dva LED čipa za belo osvetlitev zamenjate z LED čipoma za modro svetlobo.

Varnostno opozorilo

Akvarij lahko prevažate samo v primeru, če je prazen.

Akvarijski pokrov

Montaža akvarijskega pokrova (2.1)

sera LED pokrov je že pritrjen na okvir iz umetne mase na akvariju. Oskrba LED pokrova poteka skozi predpriključno napravo z izhodno napetostjo 12 V enosmernega toka. Predpriključna naprava je priložena v embalaži.

Priključitev oskrbe z električnim tokom (1.2)

Vstavite votli vtič predpriključne naprave (1.2.3) v priključno dozo električne napeljave za LED pokrov.

Vtično povezavo morate na suhem položiti tako, da na to vtično povezavo ne bodo vplivale nikakršne vlečne sile, ki bi jo lahko nenamerno razdvojile.

Dvignite akvarijski pokrov, tako, da se sliši zaskočenje (2.2)

Akvarijski pokrov je vstavljen v dva šarnirja na zadnji strani akvarija. Če želite pokrov namestiti, ga odpirajte tako dolgo, da boste zaslišali zaskočenje obeh opornikov na levi in desni strani. Obe opornika sedaj pokrov pridržujeta. Ko pa želite pokrov zapreti, držite pokrov z eno roko odprt, z drugo roko pa opornika rahlo potiskajte na mesto, kjer sta šarnirja, tako se bo zaskočni mehanizem ponovno sprostil. Sedaj lahko pokrov previdno zaprete. Pazite na to, da bosta oba opornika zaskočila v smeri nazaj.

Osvetlitev v akvarijskem pokrovu (1.2)

LED enote lahko poljubno zamenjujete. LED čipi so razporejeni v dveh vrstah po 6 LED čipov. Če gledamo iz sprednje strani, leži svetlobno stikalo (2.3.1) na desni strani (2.3).

Prezračevanje

LED akvarijski pokrov je opremljen z dvema ventilatorjema za hlajenje LED čipov. Oba ventilatorja sta na isti strani, kot je tudi svetlobno stikalo (2.3). Ventilatorja začneta delovati takoj, ko vključite osvetlitev. Vedno preverjajte, ali oba ventilatorja pravilno delujeta, saj lahko le na takšen način preprečite, da bi se LED čipi pregreli.

Zamenjava LED-enot (1.4)

Vzamite LED pokrov iz akvarija (2.1) in ga položite na mehko in čvrsto podlago. Sedaj sprostite vse vijake na vetrobranskem steklu. (1.4.1). Odstranite pričvrstilni okvir vetrobranskega stekla. Po tem postopku lahko odmaknete tudi vetrobransko steklo. Vetrobransko steklo položite na mehek prt, tako ga zaščitite pred poškodbami in praskami. Vse LED enote imajo svoj lasten pričvrstilni okvir z bajone-tno zaporo. Vrtite pričvrstilni okvir proti smeri urnih kazalcev tako dolgo, dokler ne zastane (1.4.2) in ga nato previdno potegnite iz svetilnega ohišja (1.4.3). LED čip ima na svoji zadnji strani dva žičnata zatiča, s katerima je LED čip vstavljen v okovje svetila. LED čip potegnite iz okovja v navpični smeri, ne da bi ga ob tem vrteli (1.4.4). Vstavitve LED čipov poteka v nasprotnem vrstnem redu od opisane (1.4.5, 1.4.6).

4-komore-notranji filter (1.5)

Filterni sistem v akvariju **sera Biotop LED Cube 130 XXL** je čvrsto pritrjen na zadnji strani akvarija. Kljub temu pa morate preveriti, ali so vsi deli pravilno postavljeni.

1. komora

Voda teče preko pretočne mreže na desno zadnjo stran v filtracijo. Gladina vode v akvariju **sera Biotop LED Cube 130 XXL** mora biti, zaradi pravilnega obratovanja notranjega filtra s štirimi komorami, vedno dva centimetra nad spodnjim robom rešetke za pretok vode.

Če je višina vode v akvariju prenizka, jo morate doliti!

Premajhna količina vode v akvariju povzroči, da pade gladina vode v filtru s štirimi komorami, črpalka začne črpati zrak in pretok vode se prekine.

V 1. komori sta dve črni filterni gobi (1.5.1).

2. komora

V drugi komori je držalo za **sera** grelnik. Vzemite **sera** grelnik iz priložene embalaže in ga vstavite od zgoraj navzdol v držalo (1.5.4). Voda, ki teče ob grelniku, se segreje na ciljno temperaturo (idealna temperatura vode 25 – 28°C / 77 – 82°F), nato teče dalje v 3. komoro.

3. komora

V tretji komori je v vrečko za filtrirne materiale vstavljen biološki filterni material **sera siporax Professional** (1.5.2). Na filtrirnem materialu **sera siporax Professional** ni samo znanstveno preverjena in idealna 270 m²/l velika površina za naselitev bakterij, temveč je v tem filtrirnem materialu skupina med seboj povezanih tunelov, ki omogočijo neprekinjeno razmnoževanje filtrirnih bakterij. 1 liter filterskega materiala **sera siporax Professional** – daje toliko površine za naselitev bakterij kot npr. 34 litrov keramičnega filtrirnega materiala.

4. komora

Na tleh stoji obtočna črpalka (1.5.3). To povzroči v celotnem sistemu vodni tok (kroženje vode) in črpa vodo preko zunaj pritrjenega pretočnega razdelilca (1.6) nazaj v akvarij. Pretočni razdelilec je opremljen z dvema pretočnima šobama, ki jih lahko poljubno usmerjate.

Potem ko je vse pravilno priključeno in deluje, lahko začnete z ureditvijo akvarijskega biotopa **sera Biotop LED Cubes 130 XXL**. V **sera Svetovalcih** boste dobili izčrpana navodila za:

- naselitev živali
- predloge za complete biotopov, ki ustrezajo akvariju **sera Biotop LED Cubes 130 XXL**
- nega vode
- funkcija filtriranja

Varnostna opozorila

- Akvarijski pokrov lahko priključite samo na akvarij **sera Biotop LED Cube 130 XXL**.
- Pred uporabo naprave se prosimo, prepričajte, da se frekvenca in napetost omrežne napeljave ujemata z opisano frekvenco in napetostjo na tipski oznaki.

- Ne dvigujte ali nosite električnih naprav s prijemanjem za omrežni kabel.
- Pred vsakim opravilom v akvarijskem pokrovu ali v samem akvariju, izvlcite vse vtiče iz električnega omrežja.
- Pri vseh okvarah in poškodbah na pokrovu, na črpalki, na grelniku ali na električni napeljavi, morate poškodovano napravo takoj odklopiti iz električnega omrežja in je ne smete več uporabljati.
- Akvarijski pokrov lahko deluje samo, če je popolnoma sestavljen.
- Izvlcite omrežni vtič, preden zamenjate LED-čip.
- Manjša barvna odstopanja zaradi svetlobnega žarčenja (predvsem UV-svetlobe) so normalna. Ne postavljajte akvarija na prostor, na katerega direktno sije sonce.

Opozorilo

1. Pazite na otroke, da se ne bodo igrali z napravo.
2. Naprave ne smejo uporabljati osebe (vključno z otroki) z omejeno telesno, zaznavno in duševno sposobnostjo ali osebe, ki nimajo znanja in izkušenj za uporabo te naprave, razen če jih pri rokovanju z napravo ne nadzoruje odgovorna oseba ali če so pod kontrolo te osebe seznanjeni z uporabo naprave.
3. Če je omrežni kabel poškodovan, črpalke ne smete več uporabljati, odstranite jo med odpadke.

Odlaganje neuporabne naprave med odpadke:

Starih, neuporabnih naprav ne odlagajte med gospodinjske odpadke!

Če naprave ne morete več uporabljati, ste kot vsak drugi uporabnik naprave dolžni upoštevati zakonske norme, da **starih naprav ne odlagate med gospodinjske odpadke, ampak jih ločeno od njih** odlagate na skupnih mestih svoje občine/mestnega predela. Tako je zagotovljeno, da bodo na primernih mestih stare naprave strokovno reciklirali ter tako preprečili negativne vplive, ki bi jih lahko te imele na okolje.



Vse elektronske naprave so označene z simboli:

Garancija proizvajalca:

Pri upoštevanju navodil za uporabo bo vaš **sera Biotop LED Cube 130 XXL akvarijski pokrov** deloval brezhibno. Jamčimo za brezhibnost naših proizvodov za 2 leti od datuma nakupa.

Jamčimo za popolno brezhibnost pri predaji. V primeru da pride pri pravilni uporabi naprave do njene običajne obrabe ali pojavov zaradi uporabe, to ne pomeni pomanjkljivosti. V tem primeru tudi nimate pravice do garancijskega zahtevka. To se nanaša še posebej na LED čipe in na predpriklonno napravo. S to garancijo tudi samoumevno niso zmanjšani ali omejeni pravni zahtevki.

Priporočilo:

Prosimo vas, da se v primeru pomanjkljivosti najprej posvetujete s specializiranim prodajalcem, pri katerem ste napravo nabavili. Lahko bo presodil, ali je vaša zahteva po garanciji upravičena. V primeru pa, da nam napravo pošljete, vam moramo zaračunati nepotrebne stroške.

Zaradi kršitve določil v pogodbi, ki se nanašajo na namerno in malomarno ravnanje z napravo, je vsak zahtevk za garancijske usluge neutemeljen. Samo v primerih, ko je zaradi uporabe naprave ogroženo življenje, telo ali zdravje kupca, pri kršitvi bistvenih določil v pogodbi in je garancija po Zakonu o garanciji proizvodov neovrgljiva, odobrava firma **sera** garancijske usluge tudi pri manjši malomarnosti pri rokovanju z napravo. V tem primeru je garancija omejena na povračilo škode v tistem obsegu, ki je tipičen za garancijo za okvare predvidene v pogodbi. Poškodbe na črpalki v 4 komorah, ki so povezane z obratovanjem s premajhno količino vode, v garanciji ne upoštevamo.

Tehnični podatki:

sera predpriklonna naprava:	Input 100 – 240 V 50/60 Hz,
sera LED-pokrov:	Output 12 V DC 3 A
Stekleni akvarij:	12 V DC, maks. 24 W
	vsebina ca. 130 l
	Mere pri zaprtem pokrovu
	ca.: šir. 51 cm x viš. 62,6 cm
	x glob. 58 cm



Ne sme delovati pod vodo!

Lahko ga uporabljate samo v prostorih z maks. vlažnostjo 70%!

Zastopnik za SI: Vitakraft Hobby Program d.o.o.
2311 Hoče, Slovenija

HR Upute za upotrebu sera Biotop LED Cube 130 XXL

Molimo Vas da točno i pažljivo pročitate upute za upotrebu. Molimo sačuvajte upute za buduću upotrebu. Priložite ovu uputu za upotrebu jedinici pri prosljeđivanju trećim osobama.

Hvala vam na odabiru novog **sera Biotop LED Cube 130 XXL**. Novo razvijeni LED poklopac s 12 snažnih LED čipova u modernoj SMD tehnologiji je 33% svjetlija nego akvarijski poklopci s fluorescentnim cijevima, dok je potrošnja energije smanjena na pola.

Pored štednje energije također ćete imati koristi i od dugog vijeka trajanja LED čipova. Zamjena žarulje više nije potrebna svake godine, čak i kada jedna od LED jedinica prestane raditi, to slabo utječe na osvjetljenje u akvariju. Osvjetljavanje akvarija se može nesmetano nastaviti dok se pokvarena LED jedinica ne zamjeni.

Novi **sera Biotop LED Cube 130 XXL** omogućuje već dokazan trostrani pogled zahvaljujući zaobljenom prednjem staklu. To omogućava lako promatranje stanovnika akvarija u **sera Biotop LED Cube 130 XXL**.

Važno upozorenje

- Molimo pročitate ove upute pažljivo i sačuvajte ih za buduću upotrebu. Također, pregledajte da li je vaš **sera** akvarij kompletan.
- Molimo isključite sve potopne naprave iz struje prije diranja vode sa rukama.

Akvarij je optimalno zapakiran. Bez obzira na to, oštećenja uzrokovana transportom se mogu pojaviti, kao što je slučaj sa svim staklenim proizvodima. Zato molimo da provjerite da li je staklo u redu prije prvog punjenja akvarija.

Sadržaj predmeta

Kompletna "plug-in" oprema Spretno za korištenje

Akvarij sa zaobljenim prednjim staklom (1.1)

Polirano staklo

Sadrži 130 litara

Dimenzije s zatvorenim poklopcem približno: Š 51 cm x V 62,6 cm x D 58 cm

Akvarijski poklopac (1.2, 1.3) s

- 12 bijelih LED čipova s 10 * 0,2 W LED žaruljicama u SMD tehnologiji svaka (1.2.1)
- Neutralno dnevno svjetlo
- 2 ventilatora za hlađenje elektroničkih komponenti
- Ugrađen poklopčić za hranjenje (1.3)
- Poklopčić za održavanje unutarnjeg filtera s 4 komore (1.2.2)
- Otvori za spajanje sistema za hlađenje ili drugih dodataka (1.2.4)
- **sera transformator** ulaz 100 – 240 V 50/60 Hz, izlaz 12 V DC 3 A (1.2.3)

Unutarnji filter sa 4 komore (1.5) sa

- 2 filter spužve za mehaničku filtraciju (1.5.1)
- **sera siporax Professional** 2.000 ml za biološku filtraciju (1.5.2)
1 litra **sera siporax Professional** – osigurava puno mjesta za smještaj bakterija kao, na primjer, 34 litara gline-nog filter materijala.
- **sera protočna crpka STP 1000** (1.5.3)
- **sera grijač 100 W** (1.5.4)

sera distributer protoka s dvije prilagodljive dizne (1.6)

100 ml **sera aquatan** sredstvo za pripremu vode (1.7)

100 ml **sera vipan** potpuna hrana (1.8)

Ovaj dio upute za upotrebu se odnosi na rad s LED poklopcem i staklenom posudom.

Molimo pročitate upute za upotrebu uključenih uređaja.

Sastavljanje i djelovanje

Prvo sastavite stalak, ako ga predviđate (stalak nije uključen). Molimo slijedite upute priložene uz stalak.

Položaj:

Smjestite **sera** akvarij na odgovarajuću lokaciju. Ovisno u unutrašnjoj dekoraciji, akvarij može težiti i do 200 kg. Radi toga, odabrana lokacija bi trebala biti savršeno ravna (koristite vodenu vagu za izjednačavanje). Naravno, utičnica bi trebala biti u blizini. Ako ste kupili akvarij bez stalka i htjeli bi ga postaviti na već postojeći komad namještaja, on bi trebao pružiti dovoljnu nosivost. Akvarij ne bi trebao biti postavljen u blizini sunčanog prozora. Previše sunčevog svijetla ne samo da pregrijava akvarij, nego uzrokuje i rast algi. **sera Biotop LED Cube 130 XXL** je opremljen sa naljepljenim sigurnosnim okvirom. Položite akvarij sa okvirom direktno na stalak. Ne koristite dodatne podmetače.

Opcije:

- **Žarulje: sera Biotop LED Cube 130 XXL** je opremljen s 12 bijelih LED čipova. LED čipovi se mogu zamijeniti zasebno. Molimo koristite samo originalne **sera** zamjenske dijelove. Ako držite male plave ribe, možete, na primjer, zamijeniti dva bijela LED čipa s plavim LED čipovima za pojačavanje boja.

Sigurnosne mjere opreza

Akvarij se može transportirati samo ako je prazan.

Akvarijski poklopac

Sastavljanje akvarijskog poklopcu (2.1)

sera LED poklopac je već instaliran na plastičan okvir akvarija. Opskrba energijom se postiže priloženim transformatorom s izlazom od 12 V DC.

Spajanje na struju (1.2)

Uključite utikač na transformator (1.2.3) u utičnicu u poklopcu LED kabela.

Konektori moraju biti smješteni na suhom i tako da nisu napetosti, kako bi spriječili da se slučajno otpoje.

Otvaranje akvarijskog poklopcu sa pridržavanjem (2.2)

Akvarijski poklopac je instaliran na stražnjoj strani akvarija pomoću dvije šarke. Otvorite poklopac dok se obje šipke za pridržavanje na lijevoj i desnoj strani ne zakloče ako želite otvoriti akvarij. Šipke za pridržavanje sada drže poklopac otvorenim. Za zatvaranje poklopcu, držite ga jednom rukom. S drugom rukom, lagano izvucite obje šipke gdje su šarke locirane. "Snap-in" mehanizam će se tada otvoriti. Sada možete nježno zatvoriti poklopac. Pripazite da se obje šipke pregibaju prema naprijed.

Svijetlo u akvarijskom poklopcu (1.2)

Možete mijenjati LED jedinice prema želji. LED čipovi su smješteni u 6 reda sa 2 LED čipa svaki. Prekidač za svjetlo (2.3.1) je smješten na desnoj strani ako gledate srijedna (2.3).

Prozračivanje

LED poklopac je opremljen s dva ventilator za hlađenje LED čipova. Oba ventilator su smještena na strani prekidača za svjetlo (2.3). Oba ventilator su u funkciji kad je upaljeno svjetlo. Redovito provjeravajte da li oba ventilator rade kako bi izbjegli pregrijavanje LED čipova.

Zamjena LED jedinica (1.4)

Skinite LED poklopac s akvarija (2.1) i stavite ga na meku, čvrstu podlogu. Odvijte sve vijke sa prozirne pločice (1.4.1). Skinite držač prozirne pločice. Sada možete ukloniti prozirnou pločicu. Stavite prozirnou pločicu na meku krpu kako bi izbjegli ogrebotine.

Sve LED jedinice imaju zasebne bajonet zasune. Okrenite okvir za pritezanje suprotno od kretanja kazaljke na satu do kraja (1.4.2), tada pažljivo izvucite kućište žarulje (1.4.3). LED čip ima dva žičana pina na stražnjoj strani koja se koriste za uključivanje LED čipa u grlo žarulje. LED čip se izvlači vodoravno u odnosu na grlo žarulje bez zavrta (1.4.4). Umetanje LED čipova se izvodi obrnutim redoslijedom (1.4.5, 1.4.6).

Unutarnji filter sa 4 komore (1.5)

Filterski sistem **sera Biotop LED Cube 130 XXL** je već čvrsto smješten na stražnjoj strani akvarija. Bez obzira na to provjerite da li su svi elementi na svom mjestu.

Prva komora

Voda teče u filterski sistem preko rešetke smještene straga desno. Za pravilan rad unutarnjeg filtera sa 4 komore,

nivo vode uvijek mora biti 2 cm iznad donjeg ruba rešetke.

Voda se mora dodati u slučaju da je nivo vode niži!

Nedostatak vode uzrokuje pad nivoa vode u 4 komori dok pumpa ne ostane na suhom prestanak protoka.

Dvije crne filter spužve su (1.5.1) locirane u prvoj komori.

Druga komora

Držač za **sera** grijač je lociran u drugoj komori. Izvadite **sera** grijač iz kutije i gurnite ga u držač odozgo (1.5.4). Voda koja teče preko filtera će biti ugrijana na željenu temperaturu (idealno: 25 – 28°C / 77 – 82°F).

Tada voda teče u treću komoru.

Treća komora

Biološki filtere material **sera siporax Professional** je smješten u filterskoj vrećici unutar biofilterske komore (1.5.2). **sera siporax Professional** ne samo da pruža znanstveno dokazanu idealnu površinu od 270 m²/l materijala već i sa drži tuneleske sustave unutar filterskog materijala koji omogućuju stalni rast filterskih bakterija. 1 litra **sera siporax Professional** pruža isto mjesto za naseljavanje bakterija kao i, na primjer, 34 litre glinenog filter materijala.

Četvrta komora

Protočna pumpa (1.5.3) je smještena na dnu. Ona stvara protok vode u cijelom sustavu i vraća vodu nazad u akvarij kroz stick-on distribuciju vode (1.6). Distributor je opremljen sa dvije dizne koje se mogu slobodno usmjeravati u raznim smjerovima.

Kada je sve instalirano ispravno i dobro radi, možete početi slagati **sera Biotop LED Cube 130 XXL**. Detaljne informacije o tome možete pročitati u **sera savjetnicima**:

- Uvođenje životinja
- Prijedlozi za kompletne biotope prikladne za **sera Biotop LED Cube 130 XXL**
- Njega vode
- Funkcija filtera

Sigurnosne napomene

- Akvarijski poklopac se smije koristiti samo na **sera Biotop LED Cube 130 XXL** akvariju.
- Molimo budite sigurni da je frekvencija i voltaža struje jednaka onoj istaknutoj na pločici prije upotrebe jedinice.
- Ne dižite niti nosite električne naprave držeći ih za kabel za struju.
- Isključite sve utikače prije rada sa poklopcem ili unutar akvarija.
- Odmah isključite poklopac iz struje u slučaju oštećenja kabela. Ne koristite takvu napravu!
- Akvarijski poklopac smije raditi samo ako je u potpunosti sastavljen.
- Isključite iz struje prije zamjene LED čipa.
- Lagana promjena boje uzrokovana zračenjem svijetla (naročito UV svijetla) je normalna. Ne smještajte akvarij na direktno sunčevo svjetlo.

Upozorenje

1. Djeca bi trebala biti pod nadzorom kako bi bili sigurni da se ne igraju sa aparatom.
2. Ovaj aparat nije namjenjen za uporebu osobama (uključujući djecu) sa smanjenim tjelesnim, osjetilnim ili mentalnim kapacitetom, ili sa manjkom iskustva i znanja, osim ako su imali nadzor ili instrukcije glede upotrebe aparata od osobe koja je odgovorna za njihovu sigurnost.
3. Ako je električni kabel oštećen, pumpa se više ne smije koristiti i treba se odložiti.

Odlaganje jedinice:

Električni i elektronični otpad (WEEE) se ne smije odlagati u kućni otpad!

Ako se jedinica ne može više koristiti, potrošač je **zakonski obavezan predati električni i elektronični otpad odvojeno od kućnog otpada**, npr. u reciklažna dvorišta lokalne zajednice. Tako se osigurava profesionalna obrada električnog i elektroničnog otpada i izbjegava se negativan utjecaj na okoliš.



Zato električna i elektronična oprema nosi simbol: 

Jamstvo:

Pri poštivanju uputstva za upotrebu, **sera Biotop LED Cube 130 XXL poklopac** će raditi pouzdano. Jamčimo da će proizvod raditi bez greške dvije godine počevši od dana kupnje.

Jamčimo za ispravan proizvod pri isporuci. Ukoliko se dogodi uobičajeno trošenje uzrokovano upotrebom, to neće se smatrati kvarom. U tom slučaju je jamstvo izuzeto. To se posebno odnosi na LED čipove i transformator. Jamstvo ne može ograničiti prava koja pripadaju kupcu po nekim drugim pravnim osnovama.

Preporuka:

U slučaju kvara, molimo vas da se posavjetujete sa specijaliziranim prodavačem gdje ste kupili jedinicu. On će moći procijeniti da li kvar pokriva jamstvo. U slučaju slanja jedinice nama, nepotrebno ćemo vam naplatiti novonastale troškove.

Odgovornost za povredu ugovora ograničava se na namjeru i grubu nepažnju. **sera** odgovara za slučajeve obične nepažnje samo u slučaju nastanka tjelesnih ozljeda, u slučaju povrede bitnih obveza iz ugovora te s obveznom odgovornošću u skladu s propisima o odgovornosti za ispravnost proizvoda. U tom slučaju opseg odgovornosti je ograničen na naknadu šteta uobičajeno predvidivih ugovorom.

Oštećenje pumpe u četvrtoj komori uzrokovano radom s nedovoljnim nivoom vode pokriveno ovim jamstvom.

Tehnički podaci:

sera transformator:	Ulaz 100 – 240 V 50/60 Hz, Izlaz 12 V DC 3 A
sera LED poklopac:	12 V DC, max. 24 W
Akvarijsko staklo:	Volumen c. 130 litara Dimenzije s zatvorenim poklopcem pribl.: Š 51 cm x V 62,6 cm x D 58 cm



Ne koristite ispod površine vode!

Dozvoljena upotreba samo u prostorijama sa najviše 70% vlage u zraku!

Uvoznik za HR: Vitakraft Hobby Program d.o.o.

10251 Hrvatski Leskovac, Hrvatska

**Dobavljač: sera GmbH, Borsigstr. 49, 52525 Heinsberg
Njemačka**

H Szerelési/Használati utasítás sera Biotop LED Cube 130 XXL

Kérjük teljesen és figyelmesen elolvasni. Kérjük, őrizze meg, később szüksége lehet rá. Amennyiben harmadik személynek továbbadja a készüléket, a használati információt is át kell adnia.

Örülünk, hogy az új **sera Biotop LED Cube 130 XXL** típusú akváriumot választotta.

Az új fejlesztésű LED akvárium fedél a 12 db nagyteljesítményű LED lapkával – a modern SMD technológiának köszönhetően – 33 %-kal világosabb a hagyományos fénycsöves akvárium fedélénél, mindezt egy felénél kevesebb energia felhasználással.

Az energia megtakarítás mellett a LED lapka hosszú élettartama is további előnyt biztosít Önnek. Már nem szükséges a világító testek évenkénti cseréje, ezen felül egy-egy LED lapka kiesése is alig befolyásolja a világítás minőségét. A világítás zavartalanul tovább használható, amíg a hibás LED lapka ki lesz cserélve.

Természetesen a **sera Biotop LED Cube 130 XXL** akváriumnál is megtalálható az ívelt frontüveg és a három oldali beláthatóság. Így jól megfigyelheti kedvenceit a **sera Biotop LED Cube 130 XXL** akváriumában.

Általános tanácsok

- Mindenekelőtt olvassa végig gondosan az egész használati utasítást és ellenőrizze, hogy a megvásárolt **sera** akvárium hiánytalan-e.
- Kérjük, kapcsoljon ki minden vízbe merített készüléket a hálózati csatlakozó kihúzásával, mielőtt az akvárium-ba nyúlna.

Az akvárium csomagolása optimális. Ugyanakkor a hosszú szállítási útvonalak során, mint bármilyen üvegből készült árucikk esetén, a készülék rongálódhatott. Kérjük ezért ellenőrizze az első feltöltés előtt, hogy az üveg nem sérült.

Tartalom

**Plug-in – teljes felszereltségű
azonnal használható**

Ívelt front üveggel (1.1)

Csiszolt és polírozott

Térfogat: kb. 130 liter

Méreték lehajtott tetővel: Szélesség 51 cm x Magasság 62,6 cm x Mélység 58 cm

Akvárium fedél (1.2, 1.3)

- 12 Fehér fényű LED lapka egyenként 10 db 0,2 W teljesítményű SMD LED diódával (1.2.1)
- Színsemleges nappali fény
- 2 Ventilátor az elektronika hűtésére
- Beépített etető fedél (1.3)
- Karbantartó fedél a 4 kamrás belső szűrőhöz (1.2.2)
- Nyílások a hűtő csatlakozáshoz és a tartozékoknak (1.2.4)

- **sera elektronikus előtét** Bejövő: 100 – 240 V 50/60 Hz, Kimenő: 12 V DC 3 A (1.2.3)

4-kamrás belső szűrő (1.5)

- 2 szűrőszivaccsal a mechanikai szűréshez (1.5.1)
- **sera siporax Professional** 2.000 ml a biológiai szűréshez (1.5.2)
1 Liter **sera siporax Professional** – 34-szer nagyobb megtelepedési felületet biztosít mint a hagyományos szűrőanyagok.
- **sera STP 1000 szűrőpumpa** (1.5.3)
- **100 W-os sera fűtőberendezéssel** (1.5.4)

sera áramlás elosztó két állítható áramlás fúvókával (1.6)

100 ml **sera aquatan** vízkezelő (1.7)

100 ml **sera vipan** főtáplálék (1.8)

Ez a használati útmutató csak az akváriumra és az akvárium fedélre vonatkozik.

A mellékelt készülékek használati útmutatója a készülékek csomagolásában található.

Üzembé helyezés és szerelés

Adott esetben szerelje össze először a tartószekrényt (a szekrény nem része a csomagnak). Ehhez a szekrényhez kapott használati információ utasításait kövesse.

Elhelyezés:

Állítsa a **sera** akváriumot egy megfelelő helyre. Az akvárium, a belső felépítéstől függően, akár 200 kg-t is nyomhat. Ezért a kiválasztott helynek teljesen egyenesnek kell lennie (a kiegyenlítéshez használjon egy vízszintezőt). Természetesen a közvetlen közelben legyen egy hálózati csatlakozóaljzat. Amennyiben az akváriumot nem a tartószekrényvel együtt szerezte be, hanem egy már meglévő bútordarabra szeretné állítani, akkor ellenőrizze, hogy a bútordarab megfelelő teherbírással rendelkezik-e. Semmiképpen ne helyezze az akváriumot napsütötté ablakba. A túl sok napfény nemcsak erősebb felmelegedést okoz, hanem algavirágzáshoz is vezethet. A **sera Biotop LED Cube 130 XXL** szilárdan felragasztott alsó biztonsági kerettel rendelkezik. Az akvárium közvetlenül az alsó kerettel érintkezzen a szekrényvel az elhelyezéskor. Ne használjon semmilyen további alátétet.

Opciók:

- **Akvárium világítás:** A **sera Biotop LED Cube 130 XXL** 12 fehér LED lapkával van felszerelve. A LED lapkák teljesítménye megegyezik ezért a fényforrások szabadon cserélhetőek. A LED lapkák egyenként is cserélhetőek. Csak eredeti **sera** alkatrészeket használjon.

Ha kisebb kék színű halakat tart az akváriumban a halak színeit kiemelheti pl. két fehér LED lapkát helyettesíthet két kék LED lapkával.

Biztonsági utasítás

Az akvárium csak üres állapotban szállítható.

Akváriumfedél

Az akváriumfedél felszerelése (2.1)

A **sera** LED akvárium fedél már rá van szerelve az akvárium keretére. A LED fedél áramellátása a csomagban található 12 V egyenfeszültségű elektronikus előtéttel történik.

Az akvárium fedél elektromos csatlakoztatása (1.2)

Dugja be az elektronikus előtét (1.2.3) hengeres csatlakozóját az akvárium fedél nyílásába.

Csatlakoztatáskor ügyeljen rá, hogy a csatlakozók szárazak legyenek és a kábeleket ne érje húzó, feszítő erőhatás, hogy a szétcsúszást megelőzze.

Az akvárium fedél felnyitása és kitámasztása (2.2)

Az akvárium fedél a hátoldalán két zsanérral van ellátva. Ha fel akarja nyitni az akvárium fedelét, nyissa fel a fedelet addig, amíg a jobb és bal oldalon lévő tartó rudak bereteszelnek. Most a tartó rudak tartják a fedelet. A fedél lecsukásához egyik kézzel tartsa fel a fedelet a másik kézzel a tartó rudakat húzza meg előre mindkét zsanérnál, hogy a bereteszelés kioldódjon. Most óvatosan csukja le a fedelet. Ügyeljen arra, hogy mindkét tartó rúd előre csukódjon.

Az akvárium fedél világítása (1.2)

A LED egységeket tetszés szerint cserélheti. A LED egységek 6 sorban kettesével vannak elhelyezve. A kapcsoló (2.3.1) elölről nézve jobb oldalon található (2.3).

Szellőztetés

A LED fedél két ventilátorral van ellátva a LED lapkák hűtése érdekében. A két ventilátor a kapcsolók mellett található (2.3). Amikor bekapcsolja a világítást, vegye le a tartó keretet is, mind a két ventilátor működésbe lép. Ellenőrizze rendszeresen, hogy mind a két ventilátor működik e, hogy a LED lapkák túlmelegedését elkerülje.

LED egységek cseréje (1.4)

Vegye le a LED fedelet az akváriumról (2.1) és helyezze egy puha, de megfelelően stabil felületre. Csavarozza ki az összes csavart az átlátszó fedélből és vegye le a tartó keretet (1.4.1). Így le tudja venni az átlátszó fedelet. A fedelet helyezze egy puha ruhára, hogy ne karcosodjon meg. Minden LED egység rendelkezik egy bajonett záras rögzítő kerettel. Fordítsa a LED rögzítő keretet az áramutató járásával ellentétes irányba ütközésig (1.4.2). Utána óvatosan húzza ki a lámpa burából (1.4.3). A LED lapka rendelkezik két drót lábbal, amivel kapcsolódik a lámpatesthez. A LED lapkát csavarás nélkül merőlegesen húzza ki a lámpatestből (1.4.4). A beépítés fordított sorrendben történik (1.4.5 és 1.4.6).

4-kamrás belső szűrő (1.5)

A **sera Biotop LED Cube 130 XXL** akváriumban a szűrőrendszert az akvárium hátoldalára szereltük. Kérjük, ellenőrizze mégis, hogy minden elem a megfelelő helyen található-e.

1. kamra

A víz a túlfolyórácson keresztül a jobb hátsó oldalon a szűrőbe folyik. A **sera Biotop LED Cube 130 XXL** akváriumban a vízfelszínnek mindig két centiméterrel a túlfolyórács alsó pereme fölött kell lennie, hogy a 4-kamrás belső szűrő megfelelően tudjon működni.

Ha alacsony a vízszint, töltsön még vizet az akváriumba!

A vízhiány a 4-kamrás szűrőben a vízszint süllyedéséhez vezet, amittől a szivattyú elkezd levegőt pumpálni és további vízhiány esetén már nem szűri a vizet.

Az 1. kamrában talál kettő fekete szűrő szivacsot (1.5.1).

2. kamra

A 2. kamrában található a **sera** fűtőberendezés tartója. Vegye ki a **sera** fűtőberendezést a mellékelt csomagolásból és helyezze be felülről a tartóba (1.5.4). A fűtőberendezés a mellett elfolyó vizet a célhőmérsékletre melegíti (ideális hőfok: 25-28 °C / 77-82 °F).

Ezután a víz a 3. kamrába folyik.

3. kamra

A bio szűrőkamrában a **sera siporax Professional** biológiai szűrőanyag található szűrőanyag-tasakokban (1.5.2). A **sera siporax Professional** terméknek nemcsak tudományosan bizonyított 270 m²/l-es ideális szűrőfelülete van, hanem egy olyan alagútrendszerrel is rendelkezik a szűrőanyag belsejében, amely tartósan biztosítja a szűrőbaktériumok növekedését. 1 Liter **sera siporax Professional** – 34-szer nagyobb megtelepedési felületet biztosít, mint a hagyományos szűrőanyagok.

4. kamra

A kamra alján áll az működtető szivattyú (1.5.3). Ez a szivattyú biztosítja az akvárium víz áramlását (keringetés) és nyomja át a vizet a kívül elhelyezett áramlás irányító fűvőkán (1.6) keresztül az akváriumba. Az áramlás elosztó két áramlás fűvőkával van ellátva, melyek szabadon állíthatóak.

Ha az összes beépített készülék megfelelően működik elkezdheti berendezni a **sera Biotop LED Cube 130 XXL** akváriumot. Ehhez segítséget nyújtanak a **sera tanácsadó** füzetek.

- Állatok betelepítése
- Komplet biotóp berendezési javaslatok a **sera Biotop LED Cube 130 XXL** akváriumhoz tervezve
- Vízelézés
- Szűrés működése

Biztonsági utasítások

- Az akváriumfedelelet csak a **sera Biotop LED Cube 130 XXL** készülékkel szabad üzemeltetni.
- A készülék használata előtt győződjön meg róla, hogy a hálózati vezeték frekvenciája és feszültsége a típuson megadott feszültséggel és frekvenciával egyezzen.
- Elektromos készülékeket ne emeljen meg, ill. ne vigyen a hálózati kábelnél fogva.
- Mielőtt a fedéllel vagy az akváriummal dolgozni kezdene, mindig húzza ki a hálózati csatlakozókat.
- A fedélen közvetlenül, ill. az áramellátáson esett minden kár vagy rongálódás esetén az akváriumfedelelet azonnal válassa le a hálózatról és ne helyezze újra üzembe.
- Az akvárium fedél csak teljesen összeszerelt állapotban használható.
- Húzza ki a hálózati csatlakozót mielőtt a LED lapkákat cseréli.
- A fénysugárzás következtében (elsősorban UV-fény) enyhe elszíneződés keletkezhet, amely teljesen normális. Ne állítsa közvetlen napsugárzásnak kitett helyre.

Figyelmeztetés

1. A gyerekeket mindig tartsa felügyelet alatt, hogy ne játszhassanak a készülékkel.
2. A készüléket nem használhatja olyan személy (beleértve a gyerekeket is), aki korlátozott testi, észlelési vagy szellemi képességű, vagy akinek nincsen megfelelő tapasztalata és ismerete, kivéve, ha egy az ő biztonságáért felelős személy felügyeli őt vagy a készülék használatát irányítja.
3. Ha a hálózati kábel sérült, a szivattyút nem szabad tovább üzemeltetni, hanem azonnal el kell távolítani.

Hulladékkezelés:

A készüléket ne a háztartási hulladékkal együtt dobja ki! Kérem, az **előírásoknak megfelelően kezelje az elektromos hulladékot.**

Érdeklődjön meg a **lakóhelye szerinti hulladékkezelési lehetőség**et az elektromos készülékekre vonatkozóan, mivel így biztosítható a környezet megfelelő védelme.

Ezért jelölik az elektromos készülékeket a következő jellel:



Gyártógarancia:

A használati utasításban foglaltak betartása mellett a **sera Biotop LED Cube 130 XXL akváriumfedél** megbízhatóan üzemel. Termékünk hibamentességét a vásárlás dátumától számított 2 évig garantáljuk.

Garantáljuk a termék hiánytalanságát átadásakor. Amennyiben a rendeltetészerű használat során elhasználódási vagy kopási jelenségek lépnek fel, ezek nem számítanak hibának. Ez különösen vonatkozik a LED lapkákra és az előtétkapcsolóra. Ez a garancia természetesen semmilyen módon nem korlátozza vagy szűkíti le a törvényes igényeket.

Ajánlás:

Kérjük, minden hiba esetén forduljon először a szakkereskedéshez, ahol a készüléket vásárolta. Ott meg tudják ítélni, hogy valóban fennáll-e a garancia esete. Amennyiben elküldi nekünk a terméket, az esetlegesen szükségtelenül felmerülő költségek Önt terhelik.

Szerződésszegési felelősségünk kizárólag súlyos gondatlanság esetére korlátozódik. Csak élet, testi épség és egészség károsodása, ill. a jelentős szerződéses kötelezettségek megszegése valamint a termékszavatossági előírásoknak megfelelő kisebb gondatlanság esetére vállal a **sera** szavatosságot. Ebben az esetben a szavatosság a szerződésben meghatározott károk megtérítése erejéig érvényes. A gyártó nem vállal garanciát a 4. kamrában működő szivattyúra, ha a meghibásodás az alacsony vízszintre vezethető vissza.

Műszaki adatok:

sera elektronikus előtét:	Bemenet 100 – 240 V 50/60 Hz, Kimenet 12 V DC 3 A
sera LED fedél:	12 V DC, max. 24 W
Üvegakvárium:	Térfogat kb. 130 Liter Méretek lehajtott tetővel: Szélesség 51 cm x Magasság 62,6 cm x Mélyiség 58 cm



Víz alatt üzemeltetni tilos!

Csak max. 70 %-os páratartalmú helyiségekben üzemeltethető!

Forgalmazó: sera Akvarisztika Kft., 9028 Győr Fehérvári út 75.

PL Instrukcja montażu i użycia sera Biotop LED Cube 130 XXL

Proszę uważnie przeczytać całość. Proszę zachować do wykorzystania w przyszłości. W razie przekazania urządzenia osobom trzecim, należy załączyć ulotkę.

Cieszymy się, że zdecydowaliście się Państwo na zakup **sera Biotop LED Cube 130 XXL**.

Nowo opracowana pokrywa z 12 lampami LED w nowoczesnej technologii SMD jest o 33% jaśniejsza niż z pokrywą ze świetłówkami, jak również jej pobór mocy jest o połowę niższy.

Oprócz oszczędności energii, dużą korzyścią jest również długowieczność diod LED. Lampa nie wymaga corocznej wymiany i nawet pojedyncze diody LED, które zostałyby przepalone nieznacznie wpływają na jasność w akwarium. Oświetlenie wciąż będzie działać bez jakichkolwiek problemów, nawet jeśli wadliwa dioda LED nie zostanie wymieniona. Nowy **sera Biotop LED Cube 130 XXL**, dzięki specjalnemu wygiętemu profilowi szyby podkreśla trójwymiarową optyczną głębię akwarium, co umożliwia łatwiejszą obserwację naturalnych zachowań mieszkańców.

Ogólne zasady

- Dokładnie prosimy przeczytać instrukcję i zachować ją do ewentualnego użycia. Radzimy również sprawdzić kompletność Waszego **sera** akwarium.
- Przed zanurzeniem rąk w wodzie prosimy wyłączyć wszystkie podwodne urządzenia poprzez odłączenie głównego przewodu zasilającego od gniazda sieciowego.

Akwarium jest dobrze zapakowane. Jednakże mogą pojawić się uszkodzenia związane z transportem tak, jak w przypadku wszystkich produktów ze szkła. Dlatego przed pierwszym napełnieniem akwarium należy sprawdzić, czy szkło nie jest uszkodzone.

Zestaw składa się z

Kompletne wyposażonego, natychmiast gotowego do pracy

Akwarium z wyprofilowaną przednią szybą (1.1)

Szkló oszlifowane i wypolerowane

Pojemność ok. 130 litrów

Wymiary z zamkniętą pokrywą ok.: szer. 51 cm x wys. 62,6 cm x gł. 58 cm

Pokrywa akwarium (1.2, 1.3) z

- 12 białych lamp LED po 10 diod w technologii SMD o mocy 0,2 W każda (1.2.1)
- neutralne światło dzienne
- 2 wentylatory do schładzania układów elektronicznych
- Wbudowana kłapa ułatwiająca karmienie (1.3)
- Kłapa do konserwacji czterokomorowego filtra wewnętrznego (1.2.2)
- Otwory do podłączeń systemu chłodzenia lub akcesoriów (1.2.4)

- **Zasilacz sieciowy sera**, wejście 100 – 240 V 50/60 Hz, wyjście 12 V DC 3 A (1.2.3)

Czterokomorowy filtr wewnętrzny wyposażony w (1.5)

- 2 gąbki filtrujące do filtracji mechanicznej (1.5.1)
- **sera siporax Professional** 2.000 ml do filtracji biologicznej (1.5.2)
1 litr **sera siporax Professional** zapewnia tyle miejsca do osiedlenia się bakterii, jak na przykład 34 litry materiału filtracyjnego z gliny.
- **sera filter pump STP 1000 – filtr pompy** (1.5.3)
- **sera heater 100 W – grzałka** (1.5.4)

sera rozdzielacz przepływu z dwiema regulowanymi dyszami (1.6)

100 ml **sera aquatan** uzdatniacz wody (1.7)

100 ml **sera vipan** karma pełnoporcjowa (1.8)

Ta część informacji odnosi się do użytkowania pokrywy akwarium z lampami LED oraz zbiornika akwarium.

Prosimy przeczytać informacje w celu zapoznania się z instrukcją obsługi urządzenia.

Montaż i użycie

Jeżeli mamy odpowiednią szafkę (szafka nie jest dołączona), montujemy ją najpierw. Prosimy prześledzić instrukcję dołączoną do szafki w celu właściwego jej złożenia.

Lokalizacja:

sera akwarium umieszczamy w odpowiednim miejscu. W zależności od wewnętrznych dekoracji, akwarium może ważyć do 200 kg. Wybierając lokalizację musimy być pewni, że podłoże jest równe (możemy do sprawdzenia użyć poziomicy). Dostęp do głównego zasilania powinien być w zasięgu. Jeżeli zakupiliście akwarium bez szafki i chcecie go postawić na specjalnie przeznaczonym do tego meblu, należy sprawdzić czy ma on odpowiednią wytrzymałość. Nie powinniśmy umieszczać akwarium w pobliżu słonecznego okna, może to być przyczyną wzrostu glonów. **sera Biotop LED Cube 130 XXL** jest wyposażony w przyklejaną ramę zabezpieczającą. Akwarium z ramą umieszczamy bezpośrednio na szafce bez potrzeby użycia dodatkowych mat.

Opcje:

- **Oświetlenie: sera Biotop LED Cube 130 XXL** jest wyposażony w 12 białych lamp LED. Lampy LED można wymienić oddzielnie. Prosimy używać tylko oryginalnych części zamiennych firmy **sera**. Hodując małe niebieskie ryby, dla poprawy koloru, możemy zastąpić 2 białe lampy LED lampami z niebieskimi diodami.

Środki ostrożności

Transportowane może być tylko puste akwarium.

Pokrywa akwarium

Montaż pokrywy (2.1)

sera pokrywa LED jest zainstalowana fabrycznie na plastikowej ramie akwarium. Zasilanie pokrywy LED realizowane jest za pomocą dołączonego zasilacza o napięciu wyjściowym do 12 V DC.

Podłączenie zasilania (1.2)

Włóż okrągłą wtyczkę zasilacza (1.2.3) do gniazda w pokrywie.

Złącza muszą być ułożone w taki sposób, żeby przewody nie były nadmiernie naprężone co zabezpieczy przed przypadkowym rozłączeniem.

Otwieranie pokrywy akwarium i zatraskiwanie (2.2)

Pokrywa zamocowana jest z tyłu akwarium za pomocą dwóch zawiasów. Jeśli chcesz otworzyć pokrywę podnieś ją aż oba wsporniki, prawy i lewy, zatraskną się. Wsporniki utrzymują pokrywę w miejscu. Aby zamknąć pokrywę jedną ręką przytrzymaj ją otwartą a drugą ręką delikatnie pociągnij w miejscu, gdzie znajdują się zawiasy. Wówczas mechanizm zatraskowy zostanie zwolniony. Teraz można delikatnie zamknąć pokrywę. Upewnij się, że oba wsporniki złożyły się do przodu.

Oświetlenie w pokrywie akwarium (1.2)

Jak sobie życzysz możesz zmieniać lampy LED. Diody LED są umieszczone w 6 rzędach, po 2 lampy LED w każdym. Włącznik światła (2.3.1) znajduje się po prawej stronie jeśli patrzysz z przodu (2.3).

Napowietrzanie

Pokrywa LED jest wyposażona w dwa wentylatory do chłodzenia lamp LED, zostały one zlokalizowane na boku gdzie jest włącznik (2.3). Oba wentylatory pracują gdy włączone jest oświetlenie. Regularnie sprawdzaj czy oba wentylatory działają by uniknąć zbytniego przegrzewania się lamp LED.

Wymiana lamp LED (1.4)

Zdejmij pokrywę LED z akwarium (2.1) i połóż na czymś miękkim i stabilnym. Teraz połuzuj wszystkie śruby w panelu (1.4.1). Zdejmij ramkę panelu. Teraz można usunąć panel. Przetrzyj panel miękką tkaniną, żeby zabezpieczyć ją przed zadrapaniami.

Każda lampa LED ma oddzielny pierścień mocujący ramy z zamkiem bagnetowym. Przekręć pierścień mocujący w kierunku przeciwnym do ruchu wskazówek zegara do końca (1.4.2), następnie wyciągnij delikatnie lampę z obudowy (1.4.3). Lampa LED ma dwie druciane szpilki na tylnej stronie, które wkłada się gniazdko lampy. Lampę LED wyciągamy pionowo z gniazdko bez obracania jej (1.4.4).

Wkładanie lamp LED odbywa się w odwrotnej kolejności (1.4.5, 1.4.6).

Czterokomorowy filtr wewnętrzny (1.5)

System filtracyjny sera **Biotop LED Cube 130 XXL** jest na stałe zainstalowany z tyłu akwarium. Pomimo tego, prosimy sprawdzić, czy wszystkie elementy są dobrze zamocowane.

Pierwsza komora

Woda przepływa przez system filtracyjny przez kratę przelewową znajdującą się z tyłu (po prawej). Dla właściwego działania czterokomorowego filtra wewnętrznego, poziom wody zawsze musi być 2 cm powyżej dolnej krawędzi siatki przelewowej.

W przypadku niskiego poziomu woda powinna być uzupełniona!

Zbyt niski poziom wody sprawia, że powierzchnia wody wewnątrz filtra opada, aż pompa zaczyna pracować na sucho.

Dwie czarne gąbki filtracyjne (1.5.1) są umieszczone w pierwszej komorze.

Druga komora

Uchwyt grzałki znajduje się w drugiej komorze. Wyjmij grzałkę sera z opakowania i umieść ją w uchwycie (1.5.4). Woda opływająca grzałkę będzie ogrzewana do nastawionej temperatury (idealna: 25 – 28° C / 77 – 82° F).

Następnie woda przepływa do trzeciej komory.

Trzecia komora

Biologiczny materiał filtracyjny sera **siporax Professional** jest umieszczony w specjalnych torbach na wkłady (1.5.2). **sera siporax Professional** nie tylko zapewnia naukowo udowodnioną idealną powierzchnię filtracyjną 270 m²/l, ale również zawiera system tuneli wewnątrz wkładu filtracyjnego, który pozwala na ciągły rozwój bakterii filtracyjnych. 1 litr **sera siporax Professional** zapewnia tyle miejsca dla osiedlania się bakterii ile np. 34 litry materiału filtracyjnego z gliny.

Czwarta komora

Pompa zasilająca (1.5.3) jest umieszczona na dole filtra. Generuje przepływ wody w całym systemie i pompuje wodę z powrotem do akwarium za pośrednictwem rozdzielacza przepływu (1.6). Rozdzielacz jest wyposażony w dwie dysze przepływu, które mogą być swobodnie ukierunkowane.

Gdy wszystko jest poprawnie zainstalowane i działa prawidłowo, można rozpocząć konfigurowanie sera **Biotop LED Cube 130 XXL**. **sera poradniki** zawierają szczegółowe informacje na temat:

- Wprowadzania zwierząt
- Sugestie dotyczące kompletnych biotopów odpowiednie dla sera **Biotop LED Cube 130 XXL**
- Utrzymania wody
- Procesu filtracji

Środki ostrożności

- Pokrywa akwarium może być użyta tylko do **sera Biotop LED Cube 130 XXL**.
- Przed uruchomieniem urządzenia upewnij się, że częstotliwość i napięcie w sieci elektrycznej są równe parametrom na tabliczce znamionowej.
- Nie wolno podnosić ani przenosić urządzeń elektrycznych, chwytając za przewód zasilający.
- Odłącz zasilanie przed pracą z pokrywą lub wewnątrz akwarium.
- Natychmiast odłącz pokrywę od zasilania w przypadku uszkodzenia pokrywy lub przewodu sieciowego. Nie kontynuować użytkowania!
- Pokrywa akwarium może być używana tylko po całkowitym zmontowaniu.
- Wyłącz główną wtyczkę z zasilania sieci przed wymianą diod LED.
- Delikatna zmiana koloru spowodowana ekspozycją na światło (szczególnie lampy UV) jest normalna. Chronić przed bezpośrednim działaniem promieni słonecznych.

Ostrzeżenie

1. Nie należy zostawiać dzieci bez opieki w pobliżu urządzenia, aby mieć pewność, że nie będą się nim bawiły.
2. Urządzenia nie mogą używać osoby (włącznie z dziećmi) niepełnosprawne fizycznie, umysłowo i z ograniczonymi zdolnościami postrzegania, osoby nie posiadające odpowiedniego doświadczenia i wiedzy, chyba że postępują one zgodnie z instrukcją lub są dozorowane przez odpowiedzialną za jej bezpieczeństwo osobę.
3. Jeżeli kabel sieciowy jest uszkodzony, nie wolno dłużej używać pompy i powinna zostać zutylizowana.

Utylizacja urządzeń:

Zużytych urządzeń **nie wolno wyrzucać do śmieci domowych**.

Każdy użytkownik **ustawowo jest zobowiązany do dostarczenia zużytego sprzętu do wyspecjalizowanego punktu zbiórki**, czyli do odpowiednich pojemników selektywnej zbiórki odpadów np. w punkcie zbiorczym swojej gminy lub dzielnicy miasta, gdzie będzie on przyjęty bezpłatnie. Informacje o takim punkcie można uzyskać od władz lokalnych lub w punkcie sprzedaży. Selekcjonowanie zapewnia fachowe wykorzystanie urządzeń i ochronę środowiska naturalnego.



Urządzenia elektryczne oznakowane są symbolem:

Gwarancja:

Stosując się do powyższych instrukcji, zapewnisz prawidłowe działanie **pokrywy akwariowej sera Biotop LED Cube 130 XXL**.

Producent udziela gwarancji na okres 24 miesięcy, licząc od dnia zakupu. **Pamiętaj, że paragon sklepowy jest uznawany jako gwarancja do tego urządzenia.** Wartość roszczeń ograniczona jest wyłącznie do wartości powyższego urządzenia. Gwarancją są objęte uszkodzenia powstałe z winy producenta, tzn. wady materiałowe czy błędy montażowe. Gwarancja nie obejmuje uszkodzeń powstałych w wyniku niewłaściwego użytkowania lub będących jego następstwem a także elementów, które ulegają normalnemu zużyciu i powinny być okresowo wymieniane, odnosi się to szczególnie do lamp LED i zasilacza. W przypadku nieprawidłowego działania skontaktuj się ze sprzedawcą. W razie uznania gwarancji, urządzenie zostanie naprawione. Przy braku możliwości naprawy, urządzenie zostanie wymienione na nowe. Jeżeli wymiana urządzenia na ten sam model nie jest możliwa, zostanie on wymieniony na inny o najbardziej zbliżonych parametrach. Przy braku możliwości naprawy lub wymiany dokonany zostaje zwrot zapłaty.

Gwarancja na sprzedany towar konsumpcyjny nie wyłącza, nie ogranicza ani nie zawiesza uprawnień kupującego wynikających z niezgodności towaru z umową. Gwarancja obowiązuje na terytorium Rzeczypospolitej Polskiej. Uszkodzenia pompy w czwartej komorze spowodowane niewystarczającym poziomem wody nie są objęte gwarancją.

Dane techniczne:

sera zasilacz:	wejście 100 – 240 V 50/60 Hz, wylot 12 V DC 3 A
sera pokrywa LED:	12 V DC, maks. 24 W
Akwarium szklane:	pojemność ok. 130 litrów Wymiary z zamkniętą pokrywą ok: szer. 51 cm x wys. 62,6 cm x gł. 58 cm



Nie uruchamiać pod wodą!

Dozwolone do użytku w pomieszczeniach o wilgotności powietrza maksimum 70%!

**Importer: A. Ziarko, 94-319 Łódź, ul. Muszkietarów 7
tel. 42 633-39-24**

Čtěte prosím pozorně. Uschovejte pro budoucí potřebu. Při předání tohoto přístroje třetím osobám, je nutné přiložit tento Návod k použití.

Jsm rádi, že jste si vybrali nový **sera Biotop LED Cube 130 XXL**.

Nově vyvinutý LED kryt s 12 výkonnými LED-chipsy v moderní SMD technologii je o 33% svítivější než kryty se zářivkami, a to při poloviční spotřebě.

Vedle úspory energie získáte i přínos díky dlouhé životnosti LED chipsů. Každoroční výměna osvětlení už není potřebná a i případný výpadek jednotlivých LED diod prakticky neovlivní osvětlení akvária. Osvětlení může bez problémů fungovat i pokud není LED jednotka vyměněna.

Samozřejmě poskytuje nové akvárium **sera Biotop LED Cube 130 XXL** osvědčený 3 stranný pohled díky vypouklé přední stěně akvária. Tak můžete také v **sera Biotop LED Cube 130 XXL** dobře pozorovat svoje miláčky.

- **sera siporax Professional** 2.000 ml pro biologickou filtraci (1.5.2)
1 litr **sera siporax Professional** – poskytuje tolik prostoru pro usídlení bakterií jako např. 34 litrů jílovitého filtračního materiálu.
- **sera čerpadlem STP 1000** (1.5.3)
- **sera topením 100 W** (1.5.4)

sera rozdělovač proudění se dvěma pohyblivými proudovými tryskami (1.6)

100 ml **sera aquatan** přípravek na úpravu vody (1.7)

100 ml **sera vipan** základní krmivo (1.8)

Tato část Návodu k použití se vztahuje na obsluhu LED-krytu a skleněné nádrže.

Pro obsluhu přístrojů čtěte příslušné Návod k použití.

Všeobecné pokyny

- Nejprve si pečlivě přečtěte celý návod k použití a zkontrolujte Vaše **sera** akvárium, zda je kompletní.
- Dříve než ponoříte ruku do akvária, vypněte všechny přístroje ponořené pod vodou vytažením kabelu ze zásuvky.

Akvárium je optimálně zabaleno. Z důvodu dlouhých transportních cest však přesto může dojít k poškození skleněných částí. Proto přezkoušejte před prvním naplněním zda je sklo nepoškozené.

Obsah balení

**plug-in-kompletní vybavení
okamžitě připravené k použití**

Akvárium s vypouklým předním sklem (1.1)

Sklo je broušené a leštěné

Objem cca 130 litrů

Rozměry při zavřeném krytu cca: Š 51 cm x V 62,6 cm x H 58 cm

Akvarijní kryt (1.2, 1.3)

- 12 bílých-LED-Chipsů s 10 světelnými diodami s výkonem 0,2 W každá v SMD technologii (1.2.1)
- neutrální barva denního světla
- 2 ventilátory pro chlazení elektroniky
- zabudovaný otvor s klapkou pro krmení (1.3)
- Otvírací klapka pro údržbu pro 4 komorový vnitřní filtr (1.2.2)
- Otvory pro připojení chlazení a příslušenství (1.2.4)
- **sera předřadič** příkon 100 – 240 V 50/60 Hz, výstup 12 V DC 3 A (1.2.3)

4-komorový vnitřní filtr (1.5) se

- 2 filtračními molitany pro mechanickou filtraci (1.5.1)

Uvedení do provozu a montáž

Sestavte nejprve případnou spodní skříňku (skříňka není součástí balení). Zohledněte přitom informační popis přiložený u spodní skříňky.

Stanoviště:

sera akvárium postavte na vhodné místo. Akvárium bude v závislosti na vnitřním uspořádání vážit až 200 kg. Stanoviště by proto mělo být absolutně rovné (pro vyrovnání použijte nejlépe vodováhu). V přímé blízkosti musí být samozřejmě elektrická přípojka. Pokud jste akvárium zakoupili bez spodní skříňky a hodláte ho umístit na Váš stávající nábytek, musí tento mít odpovídající nosnost. Akvárium by nemělo být v žádném případě postaveno u slunečního okna. Příliš mnoho slunečního záření vede nejen k silnému ohřevu, může ale také způsobit rozkvět řas. **sera Biotop LED Cube 130 XXL** je opatřen pevně slepeným bezpečnostním spodním rámem. Akvárium postavte spodním rámem přímo na skříňku. Nepoužívejte žádné dodatečné podložky.

Možnosti:

- **Osvětlení: sera Biotop LED Cube 130 XXL** je sériově vybaven 12 bílými LED chipsy. LED chipsy lze nasaďit jednotlivě. Používejte pouze originální **sera** náhradní díly.
Při chovu menších modře zbarvených ryb můžete pro zvýraznění barev nahradit dva bílé LED chipsy modrými LED chipsy.

Bezpečnostní pokyn

Akvárium smí být přepravováno pouze prázdné.

Kryt akvária

Montáž krytu akvária (2.1)

sera LED-kryt je již předmontován na plastovém rámu akvária. Zásobování LED krytu elektrickou energií je zajištěno přes dodávaný předřadič s výstupním stejnosměrným proudem 12 V.

Připojení elektrického proudu (1.2)

Zasuňte DC konektor z předřadiče (1.2.3) do zásuvky na přívodu do LED krytu.

Zástrčky musí být položeny v suchu tak, aby nevznikl žádný tah a nemohly být náhodně rozpojeny.

Otvírání akvarijního krytu a zajištění (2.2)

Akvarijní kryt je na zadní stěně akvária upevněn ve dvou kloubových závěsech. Když chcete kryt postavit, otvírejte ho tak daleko až obě podpory zapadnou. Kryt je nyní držen podpěrami. Pro zavření krytu podržte jednou rukou kryt. Druhou rukou lehce táhněte obě podpěry v místě kloubu dopředu, až se mechanismus uvolní. Nyní můžete kryt opatrně zavřít. Dbejte na to, aby se obě podpěry sklopily dopředu.

Osvětlení v akvarijním krytu (1.2)

LED-jednotky můžete libovolně vyměňovat. LED chipsy jsou srovnány v 6 řadách po 2 LED chipsech. Vypínač (2.3.1) je při pohledu zepředu umístěn na pravé straně (2.3).

Větrání

LED-kryt obsahuje dva ventilátory pro chlazení LED chipsů. Oba ventilátory se nacházejí na stejné straně jako vypínač (2.3). Jakmile je osvětlení zapnuto začnou ventilátory běžet. Kontrolujte pravidelně zda běží oba ventilátory, abyste meziil přehřátí LED chipsů.

Výměna LED jednotek (1.4)

Vyjměte LED kryt z akvária (2.1) a položte ho na měkkou pevnou podložku. Uvolněte všechny šrouby průhledného krytu (1.4.1). Vyjměte upevňovací rám průhledného krytu. Nyní vyjměte průhledný kryt. Položte ho na měkký šátek, aby se nepoškrábal.

Všechny LED-jednotky mají vlastní upevňovací rámeček s bajonetovým závěrem. Otáčejte upevňovacím rámečkem proti směru hodin až do konce (1.4.2) a potom ho opatrně vytáhněte z těla lampy (1.4.3). LED chips má na zadní straně dva drátěné kolíky jimiž je LED chips zajištěn v tělese lampy. LED chip – bez otáčení – vytáhněte kolmo ze zásuvky (1.4.4).

Vložení LED chipsu se provádí v opačném pořadí (1.4.5, 1.4.6).

4-komorový vnitřní filtr (1.5)

Filtrační systém v **sera Biotop LED Cube 130 XXL** je již pevně nainstalován na zadní stěně akvária. Zkontrolujte však všechny elementy, zda správně sedí.

1. komora

Voda teče přes přepadovou mřížku na pravé zadní straně do filtrace. Pro řádný chod 4-komorového vnitřního filtru musí být úroveň vodní hladiny v **sera Biotop LED Cube 130 XXL** vždy dva centimetry nad spodní hranou přepadové mřížky.

Při nižším stavu je nutné vodu doplnit!

Nedostatek vody vede ke snížení vodní hladiny v 4-komorovém filtru, až čerpadlo začne běžet na sucho, při pokračování nedostatku vody nečeří žádnou vodu.

V 1. komoře jsou dva černé filtrační molytany (1.5.1).

2. komora

Ve 2. komoře se nachází držák pro **sera** topení. Vyjměte **sera** topení z přiloženého obalu a nasaďte ho ze shora do držáku (1.5.4). Voda proudící kolem topení je ohřívána na cílovou teplotu (ideální 25 – 28°C / 77 – 82°F). Potom voda přetéká do 3. komory.

3. komora

V biofiltrační komoře je umístěno biologické filtrační médium **sera siporax Professional** v sáčcích (1.5.2). **sera siporax Professional** má nejen vědecky prokázaný ideální povrch 270 m²/l média, disponuje ale také uvnitř systémem tunelů, který umožňuje dlouhodobý růst filtračních bakterií. 1 litr **sera siporax Professional** – poskytuje tolik prostoru pro usídlení bakterií jako např. 34 litrů jílovitého filtračního materiálu.

4. komora

Na dně leží čerpadlo (1.5.3). To zajišťuje v celém systému proudění vody (čeření) a pumpuje vodu zpět do akvária přes vně připevněný rozdělovač (1.6) proudění se dvěma proudovými tryskami, které lze libovolně směřovat.

Když je vše nainstalováno a funguje, můžete začít se zařizováním **sera Biotop LED Cube 130 XXL**. V **sera rádcích** získáte podrobné informace.

- Nasazení živočichů
- Návrhy na kompletní biotop vhodný **sera Biotop LED Cube 130 XXL**
- Péče o vodu
- Funkce filtrace

Bezpečnostní pokyny

- Kryt akvária smí být provozován pouze na **sera Biotop LED Cube 130 XXL**.
- Před použitím přístroje se přesvědčte, že napětí a frekvence sítě je stejně jako údaje u přístroje.
- Nezvedejte nebo nenoste elektrické přístroje za síťový kabel.
- Před jakoukoli prací na krytu nebo v akváriu je nutné odpojit veškeré zástrčky ze zásuvky.
- Při všech škodách a poškozeních na krytu samotném nebo na elektrickém přívodu se musí kryt akvária okamžitě odpojit ze sítě a nesmí být uveden zpět do provozu.
- Akvarijní kryt může být v provozu pouze plně sestavený.
- Vytáhněte zástrčku ze sítě před výměnou LED chipsu.
- Lehké barevné změny způsobené světelným zářením (především UV-světlo) jsou normální. Nestavět na přímé sluneční světlo.

Varování

1. Na děti je třeba dohlédnout, aby si nikdy nehrály s přístrojem.
2. Přístroj není určen pro používání osobami (včetně dětí) s omezenou tělesnou či duševní schopností nebo pokud jim chybí znalosti a zkušenosti, kromě případu, kdy pro jejich bezpečnost, je odpovědná osoba poučí o používání.
3. Pokud je poškozen přívodní kabel, není dovoleno čerpadlo nadále používat a musí být vyřazeno z provozu.

Likvidace přístroje:

Vyřazené přístroje nepatří do komunálního odpadu!

Pokud již přístroj nebude nikdy používán, je spotřebitel **povinen zlikvidovat ho v souladu s platným zákonem o odpadech** a odevzdat jej do příslušné skupiny odpadů. Tím je zaručeno odborné zhodnocení a zabráněno negativním dopadům na životní prostředí.

Elektrické přístroje jsou z tohoto důvodu označeny symbolem: 

Garance výrobce:

Při dodržení Návodu k použití pracuje **sera Biotop LED Cube 130 XXL kryt akvária** spolehlivě. Ručíme za bezvadnost našich výrobků 2 roky od data nákupu. Ručíme za bezvadný stav při předání. Pokud se při určeném používání objeví běžné znaky opotřebení, není to žádná závada. V tomto případě jsou jakékoliv nároky vyloučeny. To se vztahuje především na LED chipsy a předřadič. Touto garancí samozřejmě nejsou omezeny či vyloučeny právní nároky.

Doporučení:

V každém případě se při závadě obraťte nejdříve na obchodníka, kde jste přístroj získali. On může určit, zda se jedná skutečně o případ garance. V případě zaslání přímo nám, musíme vám případně zbytečně vzniklé náklady naúčtovat.

Ze záruky je vyloučeno úmyslné porušení smlouvy a hrubá nedbalost. Pouze v případě ohrožení života, poranění a ohrožení zdraví podstatných smluvních povinností a při nutném ručení dle zákona o záruce výrobků ručí **sera** také při lehké nedbalosti. V tomto případě je rozsah ručení omezen na náhradu typově shodných předvídatelných škod. Škody na čerpadle ve 4. komoře, které byly způsobeny nízkým stavem vody, nepodléhají záruce.

Technická data:

sera předřadič:	Příkon 100 – 240 V 50/60 Hz, výstup 12 V DC 3 A
sera LED-kryt:	12 V DC, max. 24 W
Skleněné akvárium:	Objem cca 130 litrů Rozměry při zavřeném krytu cca: Š 51 cm x V 62,6 cm x H 58 cm

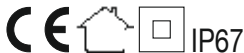

Nesmí být provozováno pod hladinou!
Použití povoleno pouze v místnostech s max. vlhkostí vzduchu 70%!

**Distributor: Sera CZ s.r.o., Chlístovice 32
284 01 Kutná Hora**

TR Kurulum ve kullanım talimatları sera Biotop LED Cube 130 XXL

Lütfen bu talimatların tamamını okuyunuz. İleride kullanmak üzere saklayınız. Sistem üçüncü kişilere gönderildiğinde, kullanma talimatı da teslim edilmelidir.

Yeni sera Biotop LED Cube 130 XXL ürününü seçtiğiniz için teşekkür ederiz.

12 güçlü LED çipli SMD modern teknolojisi ile yeni geliştirilmiş LED kapağı, güç tüketimi yarısından az olmasına rağmen floresan tüplü akvaryum kapaklarından %33 daha parlak.

Enerji tasarrufunun yanı sıra, uzun ömürlü LED çiplerinden de yararlanacaksınız. Artık yılda bir kez lamba değiştirmeye gerek yok, üstelik LED parçalarından birinin çalışmaması durumunda akvaryum parlaklığı etkilenmeyecek. Arızalı LED parçası değiştirilene kadar, aydınlatma sorunsuz bir şekilde çalışmaya devam edebilecektir.

Yeni sera Biotop LED Cube 130 XXL baş önü sayesinde başarılı şekilde 3 taraflı görünüm sağlar. Bu sayede sera Biotop LED Cube 130 XXL içerisinde akvaryum sakinleri kolaylıkla izlenebilir.

Genel notlar

- Lütfen talimatları dikkatle okuyun ve ileride kullanmak için saklayın. Ayrıca, lütfen sera akvaryumunuzun eksiksiz olup olmadığını kontrol edin.
- Elinizi suyun içine sokmadan önce lütfen tüm sualtı teknik aletlerini prizden çıkararak kapatınız.

Akvaryum en iyi şekilde paketlenmiştir. Ancak, tüm cam ürünlerinde olduğu gibi uzun nakliye dönemlerine bağlı olarak hasarlar oluşmuş olabilir. Bu nedenle, akvaryumu ilk kez doldurmadan önce camın kırılıp kırılmadığını lütfen kontrol edin.

Kitin içindekiler

Tüm ekipman dahil başlamaya hazır

Ön yüzü bombeli akvaryum (1.1)

Cilalı cam

Hacim c 130 litre

Kapak kapalıyken yaklaşık ebatlar: G 51 cm x Y 62,6 cm x D 58 cm

Akvaryum kapağı (1.2, 1.3)

- SMD teknolojisinde (1.2.1) 10 * 0.2 W LED'li 12 beyaz ışıklı LED çipi
- nötr gün ışığı
- Elektronik parçaları soğutmak için 2 fan
- entegre yem bölmesi (1.3)
- 4 odalı dahili iç filtre için (1.2.2) bakım bölümü
- soğutma sistemi veya aksesuarları bağlamak için gözler (1.2.4)
- sera güç kaynağı Giriş 100 – 240 V 50/60 Hz, Çıkış 12 V DC 3 A (1.2.3)

4 odalı dahili iç filtre (1.5) ile

- mekanik filtrasyon için 2 filtre süngeri (1.5.1)
- sera siporax Professional biyolojik filtreleme için (1.5.2) 2.000 ml
1 litre sera siporax Professional – örneğin 34 litre suda kullanılan kilden yapılmış filtre malzemesi kadar bakteriler için yaşam alanı sağlar.
- sera filtre pompası STP 1000 (1.5.3)
- sera ısıtıcı 100 W (1.5.4)

İki adet ayarlanabilir akım borusu ile sera akım distri-bütörü (1.6)

100 ml sera aquatan su düzenleyici (1.7)

100 ml sera vipan temel yem (1.8)

Bu bölüm içerisinde LED kapağının çalıştırılması ve cam hazne hakkında bilgiler bulunur.

Lütfen dahili cihazların çalıştırılması için ilgili bilgileri okuyun.

Kurulum ve çalıştırma

Mevcut ise önce dolabı monte edin (dolap dahil değildir). Lütfen dolapla birlikte verilen talimatlara bakın.

Yerleşimi:

sera akvaryumu uygun bir yere yerleştirin. İç dekorasyona bağlı olarak, akvaryum ağırlığı 200 kg'a kadar çıkabilir. Bu yüzden, seçilen yer mükemmel şekilde düzgün olmalıdır (dengelemek için bir su terazisi kullanın). Tabii ki yakında bir elektrik prizi bulunmalıdır. Dolapsız bir akvaryum satın aldıysanız ve sizde mevcut bulunan bir mobilyanın üzerine yerleştirmek istiyorsanız, mobilyanın yeterli taşıma kapasitesi olmalıdır. Akvaryum hiçbir şekilde güneş alan bir pencere kenarına konmamalıdır. Aşırı güneş ışığı akvaryumu çok fazla ısıtmakla kalmaz, yosun oluşumuna da neden olabilir. sera Biotop LED Cube 130 XXL yapıştırılmış bir güvenlik çerçevesiyle donatılmıştır. Akvaryumu çerçevesiyle birlikte doğrudan dolabın üzerine koyun. Ek altlık kullanmayın.

Seçenekler:

- Lambalar:** sera Biotop LED Cube 130 XXL içerisinde 12 beyaz LED çipli olarak paketten çıkar. LED çipler ayrı olarak değiştirilebilir. Lütfen sadece orijinal sera yedek parçalarını kullanın.
Küçük mavi balıklara sahipseniz, renkleri daha zenginleştirmek için örneğin iki beyaz LED çipi mavi LED çipler ile değiştiriniz.

Güvenlik uyarıları

Akvaryum sadece boşken taşınabilir.

Akvaryum kapağı

Akvaryum kapağı montajı (2.1)

sera LED kapağı, akvaryumun plastik çerçevesine önceden yerleştirilmiştir. LED kapağının güç beslemesi 12 V DC çıkış voltajlı bir güç kaynağı ile sağlanır.

Güç kaynağının bağlanması (1.2)

Güç kaynağının çark konektörünü (1.2.3) LED kapağı kablusunun konektör soketine doğru itiniz. Konektörler kuru ve üzerlerinde gerilim olmayacak şekilde konumlandırılmalıdır, böylelikle kazara meydana gelebilecek bir bağlantı kesintisi önlenmiş olur.

Akvaryum kapağının açılması ve kapatılması (2.2)

Akvaryum kapağı akvaryumun arkasına iki menteşe ile takılıdır. Kapağı açmak isterseniz sağ ve soldaki her iki destek barı araya girene kadar açın. Destek barı artık kapağı yerinde tutar. Kapağı kapatmak istediğinizde bir elinizle açık tutun. Diğer elinizle de menteşelerin bulunduğu yerden her iki destek barını hafifçe bastırın. Araya giren mekanizma o zaman açılacaktır. Artık kapağı nazikçe kapatabilirsiniz. Her iki destek barının birlikte öne katlandığından emin olun.

Akvaryum kapağının aydınlatılması (1.2)

LED bölümler istediğiniz gibi değiştirilebilir. LED çipler, her sırada 2 LED çipi olacak şekilde 6 dizi halinde yerleştirilmiştir. Lamba düğmesi (2.3.1), önden (2.3) baktığınızda akvaryumun sağ tarafında bulunur.

Havalandırma

LED kapağında, LED çiplerinin soğutulması için iki adet fan bulunmaktadır. Her iki fan da lamba düğmesinin (2.3) bulunduğu taraftadır. Her iki fan da lambalar açıldığında çalışmaya başlar. LED çiplerinin aşırı ısınmasını önlemek için fanları düzenli olarak kontrol ediniz.

LED parçalarının değiştirilmesi (1.4)

Akvaryumun LED kapağını çıkarınız (2.1) ve yumuşak, dayanıklı bir yere koyunuz. Şimdi temiz paneldeki tüm vidaları gevşetiniz (1.4.1). Panelin geçmeli kapağını çıkarınız. Artık paneli çıkarabilirsiniz. Çizilmesini önlemek için paneli yumuşak bir bez parçasının üzerine koyunuz. Tüm LED parçalarının süngü kilitli bir bağlantı çevrevesi bulunur. Bağlantı çerçevelerini saat yönünün tersine doğru çeviriniz (1.4.2), daha sonra lamba yuvasından dikkatlice çıkarınız (1.4.3). LED çipinin arka tarafında, LED çipi lamba yuvasına itmek için kullanılan iki adet pim bulunmaktadır. LED çip, döndürülmeden dikey olarak soketten çekilir (1.4.4). LED çiplerinin takılması için işlemler sondan başa doğru yapılır (1.4.5, 1.4.6).

4 odalı dahili iç filtre (1.5)

sera Biotop LED Cube 130 XXL filtre sistemi önceden akvaryumun arkasına düzgünce yerleştirilmiştir. Yine de lütfen tüm elemanların düzgün yerleştiğinden emin olun.

İlk oda

Su, arka sağ kısımda bulunan taşma ızgarası yoluyla filtre sistemine akar. 4 odalı dahili iç filtrenin düzgün çalışması için, su seviyesi her zaman taşma ızgarası alt kenarının 2 cm üstünde olmalıdır.

Su seviyesi daha düşük ise mutlaka su doldurulmalıdır! Su eksikliği 4 odalı filtre içindeki su seviyesinin pompa kurumaya başlanaya kadar düşmesine sebep olur ve su eksikliği devam ederse su akışı sağlanamaz. İki siyah filtre süngeri (1.5.1) birinci odaya yerleştirilmiştir.

İkinci oda

Isıtıcının tutucu braketi ikinci odaya yerleştirilmiştir. **sera** ısıtıcıyı paketinden çıkarın ve üst taraftan braketin içine itin (1.5.4). Isıtıcı içinde akan su hedeflenen sıcaklığa ısıtılır (ideal: 25 – 28 °C / 77 – 82 °F). Su ardından üçüncü odaya akar.

Üçüncü oda

Biyolojik filtre ortamı **sera siporax Professional**, biyofiltre odası içindeki filtre ortamı haznelere yerleştirilmiştir (1.5.2). **sera siporax Professional** sadece bilimsel olarak kanıtlanmış bir ideal 270 m²/l ortam yüzeyi sağlamakla kalmaz, ayrıca filtre bakterisinin sürekli gelişimini sağlayan filtre ortamı içinde bulunan bir tünel sistemi içerir. 1 litre **sera siporax Professional** örneğin 34 litre suda kullanılan kil-den yapılmış filtre malzemesi kadar bakteriler için yaşam alanı sağlar.

Dördüncü oda

Besleme pompası (1.5.3) en alta yerleştirilmiştir. Tüm sistemde su akışı (dalgalanma) üretir ve suyu yapışık akış distribütörüyle (1.6) tekrar akvaryuma pompalar. Akış distribütörü üzerinde istenen şekilde yönlendirilebilen iki adet akış borusu bulunmaktadır.

Her şey düzgün bir şekilde yerleştirildiğinde ve düzgün çalıştığında, **sera Biotop LED Cube 130 XXL** kurulumunu gerçekleştirmeye başlayabilirsiniz. **sera rehberlerinde** detaylı bilgiler bulunmaktadır.

- Hayvanların eklenmesi
- **sera Biotop LED Cube 130 XXL** için uygun biyotoplarda öneriler
- Su bakımı
- Filtreleme fonksiyonu

Güvenlik uyarıları

- Akvaryum kapağı sadece **sera Biotop LED Cube 130 XXL** üzerinde kullanılmalıdır.
- Cihazı kullanmadan önce tür plakasındaki değerlerle ana güç beslemesi frekans ve voltajının eşit olduğundan emin olun.
- Elektrikli cihazları ana kablolarından tutarak çekmeyin veya taşımayın.
- Kapak üzerinde ya da akvaryumun içinde çalışmadan önce tüm güç/elektrik fişlerini çekin.
- Kapağa ya da güç/elektrik kablusuna zarar gelmesi durumunda hemen kapağı güç/elektrik beslemesinden ayırın. Çalıştırmayın!

- Akvaryum kapağı sadece tamamen kurulum gerçekleştirildiğinde çalıştırılmalıdır.
- LED çipleri değiştirmeden önce güç kablosunu çıkarınız.
- Işık vermeden (özellikle UV ışığı) kaynaklanan hafif renk değişikliği normaldir. Doğrudan güneş ışığı alan bir yere koymayın.

Uyarı

1. Çocuklar cihazla oynamamalıdır.
2. Bu cihaz, fiziksel engelli, akıl sağlığı yerinde olmayan veya tecrübe ve bilgi eksikliği olan kişiler tarafından (çocuklar dahil), yanlarında güvenliklerini sağlayabilecek, cihazın kullanımını bilen biri olmadan kullanılmamalıdır.
3. Elektrik kablosu hasar gördüyse, pompa daha fazla kullanılmamalı ve çıkarılmalıdır.

Garanti:

Kullanım talimatlarına uyulduğunda, **sera Biotop LED Cube 130 XXL akvaryum kapağı** güvenilir bir şekilde çalışır. Garanti, satın alma tarihinden itibaren **24 ay boyunca** geçerlidir. **Satış fişi garanti belgesi görevi görecektir.** Garanti sadece bu ünite ile sınırlanmıştır. Hatalı kullanımın sonucunda ortaya çıkacak hasar ve bundan doğan sonuçlar garanti kapsamının dışındadır. Aşınmış ve kullanılan parçalar garanti dışıdır. Bu durum özellikle LED çipleri ve güç kaynağı için geçerlidir. Azami sorumluluk sadece ünite için rayiç değeri ile sınırlıdır. Yetersiz su seviyesi ile çalıştırılması sonucu dördüncü odada meydana gelen pompa hasarları garanti kapsamı dışındadır.

Arıza durumunda lütfen ürünü satın aldığımız satıcı ile irtibata geçiniz.

Teknik veriler:

sera güç kaynağı:	Giriş 100 – 240 V 50/60 Hz, Çıkış 12 V DC 3 A
sera LED kapağı:	12 V DC, maks. 24 W
Cam akvaryum:	Hacim c 130 litre
	Kapak kapalıyken yaklaşık
	ebatlar: G 51 cm x Y 62,6 cm x
	D 58 cm



Su altında çalıştırmayın!

Sadece azami %70 nem oranına sahip odalarda kullanılabilir!

RUS Инструкция по сборке и применению sera Биотоп СИД Куб 130 XXL (sera Biotop LED Cube 130 XXL)

Пожалуйста, внимательно прочитайте информацию по использованию. Пожалуйста, сохраняйте ее на будущее. При передаче данного устройства третьей стороне данная инструкция по применению также должна быть передана.

Мы рады, что Вы решились на приобретение нового **sera Биотоп СИД Куб 130 XXL**.

Разработанная по-новому СИД крышка аквариума с 12 мощными светодиодами чипами по современной SMD-технологии на 33% ярче, чем крышка аквариума с люминесцентными лампами, при в два раза меньшем потреблении энергии.

Кроме того, наряду с экономией электроэнергии, Вы также получите выгоду от длительного срока службы светодиодных чипов. Ежегодная замена ламп больше не требуется и даже в случае, если отдельный светодиод выйдет из строя, существенного ухудшения освещенности в аквариуме не произойдет. Освещение и далее будет работать без проблем до тех пор, пока испорченный светодиод не будет заменен.

Новый **sera Биотоп СИД Куб 130 XXL** конечно обеспечен хорошо зарекомендовавшим себя обзором с трех сторон, благодаря гнущему переднему стеклу. Таким образом, Вы можете также без труда наблюдать за обитателями аквариума в Вашем **sera Биотоп СИД Куб 130 XXL**.

Общие указания

- Прежде всего, пожалуйста, прочитайте внимательно данную инструкцию и проверьте комплектность вашего **sera** аквариума.
- Прежде чем начать любые работы в аквариуме, связанные с возможным погружением рук в воду, отключите, пожалуйста, все погруженные в воду электрические устройства от сети и выньте их вилки из розеток.

Аквариум хорошо упакован. Тем не менее, из-за длительности процесса транспортировки могут возникнуть повреждения, как с любыми изделиями из стекла. Поэтому проверьте, пожалуйста, стеклянные поверхности аквариума на предмет повреждения, прежде чем наполнять аквариум водой в первый раз.

Комплектация прибора

**Полностью укомплектован оборудованием
Готов к эксплуатации**

Аквариум с гнутым передним стеклом (1.1)

Стекло отполировано

Объем около 130 литров

Габариты с закрытой крышкой: длина 51 см x высота 62,6 см x глубина 58 см

Крышка аквариума (1.2, 1.3) с

- 12-ю светодиодными чипами белого света с 10-ю * 0,2 Вт светодиодами монтируемыми по SMD-технологии в каждом (1.2.1)
- дневным светом нейтрального цвета
- 2-мя вентиляторами для охлаждения электроники
- встроенной откидной крышкой для корма (1.3)
- крышкой для обслуживания 4-х камерного внутреннего фильтра (1.2.2)
- отверстиями для присоединения системы охлаждения или аксессуаров (1.2.4)
- **sera трансформатором** На входе: 100 – 240 В 50/60 Гц, на выходе: 12 В постоянного тока 3 А (1.2.3)

4-х камерный внутренний фильтр (1.5) с

- 2-мя фильтрующими губками для механической фильтрации (1.5.1)
- **sera зипоракс Professional (sera siporax Professional)** 2000 мл для биологической фильтрации (1.5.2)
1 литр **sera зипоракс Professional** обеспечивает такую же поверхностную площадь для заселения очищающими бактериями, как, например, 34 литра керамических фильтрующих материалов.
- **sera помпой для фильтра STP 1000 (sera filter pump STP 1000)** (1.5.3)
- **sera нагревателем 100 Вт (sera heater 100 W)** (1.5.4)

sera распределитель потока с двумя передвижными насадками потока (1.6)

100 мл **sera акуатан (sera aquatan)** – кондиционер для воды (1.7)

100 мл **sera випан (sera vipan)** основной корм (1.8)

Нижеуказанная часть инструкции по применению относится к обслуживанию СИД крышки аквариума и собственно стеклянной емкости. Для других устройств, входящих в комплект, читайте, пожалуйста, отдельные инструкции по применению этих устройств.

Установка и ввод в эксплуатацию

Прежде всего, соберите и установите тумбу под аквариум (тумба под аквариум в комплект не входит). При сборке обратите внимание на инструкцию по сборке и эксплуатации, прилагаемую к тумбе под аквариум.

Местоположение:

Расположите **sera** аквариум в подходящем месте. В зависимости от внутреннего декора, аквариум будет весить до 200 кг. Поэтому место для установки аквариума должно быть абсолютно ровным (для выверки поверхности лучше всего использовать уровень). Естественно, место подключения к электрической сети должно находиться в непосредственной близости. Если Вы приобретаете аквариум без тумбы и устанавливаете его на имеющуюся мебель, убедитесь, что несущая способность Вашей мебели достаточна, чтобы выдерживать вес наполненного водой аквариума. Ни в коем случае не устанавливайте аквариум у окна, на солнечном свете. Обилие солнечного света приводит не только к более сильному нагреву аквариума, но может также вызвать цветение водорослей. **sera Биотоп СИД Куб 130 XXL** оборудован надежно приклеенной рамкой безопасности. Устанавливайте аквариум непосредственно на тумбу (мебель). Не используйте никакие дополнительные прокладки между аквариумом и тумбой.

Возможные дополнения и изменения:

- **Освещение:** **sera Биотоп СИД Куб 130 XXL** оснащен 12-ю белыми серийными светодиодными чипами. Все светодиодные чипы могут заменяться по отдельности. Пожалуйста, используйте только оригинальные **sera** запасные части. При содержании маленьких рыбок голубого окраса для усиления цвета Вы можете заменить два белых светодиодных чипа на два голубых светодиодных чипа.

Мера предосторожности

Аквариум может транспортироваться только в порожнем состоянии.

Крышка аквариума

Установка крышки аквариума (2.1)

sera СИД крышка предустановлена на пластмассовой рамке аквариума. Электросоединение СИД крышки происходит через входящий в комплект трансформатор на выходе имеющий 12 В постоянного тока.

Подключение к сети (1.2)

Вставьте цилиндрический штепсельный разъем **трансформатора** (1.2.3) в соединительную муфту/гнездо кабеля СИД крышки.

Штепсельное соединение должно укладываться сухим так, чтобы никакие силы растяжения на него не действовали, чтобы оно не смогло разъединиться неумышленно.

Открытие крышки аквариума и ее фиксация (2.2)

Крышка аквариума закреплена на задней стенке аквариума с помощью двух шарниров. Открывайте крышку аквариума до тех пор, пока обе опоры, расположенные слева и справа, не войдут в зацепление. Теперь опоры поддерживают крышку на месте. Для того чтобы закрыть крышку – придерживая ее одной рукой, другой рукой слегка прижмите в местах расположения шарниров так, чтобы стопорный механизм открылся. Теперь Вы можете осторожно закрыть крышку. Убедитесь, что обе опоры вернулись назад, в исходное положение.

Освещение внутри крышки аквариума (1.2)

Вы можете менять светодиодные элементы по своему усмотрению. Светодиодные чипы расположены в 6 рядов по 2 светодиодных чипа в каждом. Выключатель освещения (2.3.1), если смотреть спереди, расположен на правой стороне крышки аквариума (2.3).

Вентилирование

СИД крышка оснащена 2-мя вентиляторами для охлаждения светодиодных чипов. Оба вентилятора расположены на той же стороне, что и выключатель освещения (2.3). Оба вентилятора начинают работу, как только включается освещение. Чтобы избежать перегрева светодиодных чипов регулярно проверяйте работают ли оба вентилятора.

Замена светодиодных элементов (1.4)

Снимите СИД крышку с аквариума (2.1) и положите ее на мягкую поверхность с твердой основой. Выкрутите все винты из прозрачного покрытия (1.4.1). Снимите рамку прозрачного покрытия. Теперь Вы можете снять прозрачное покрытие. Положите прозрачное покрытие на мягкую ткань, чтобы защитить его от царапин. Все светодиодные элементы имеют собственную крепежную рамку со штыковым затвором. Поверните крепежную рамку против часовой стрелки до упора (1.4.2) и затем осторожно выньте элемент из корпуса светильника (1.4.3). Светодиодный чип с обратной стороны имеет 2 металлических штифта, которые используются для фиксации светодиодного чипа в патроне. Светодиодный чип извлекается из патрона вертикально, без поворачивания (1.4.4). Установка светодиодных чипов производится в обратной последовательности (1.4.5, 1.4.6).

4-х камерный внутренний фильтр (1.5)

Фильтрующая система в **sera Биотоп СИД Куб 130 XXL** уже надежно установлена у задней стенки аквариума. Проверьте, тем не менее, чтобы все ее составные части находились на своем месте.

1-я камера

Вода попадает в фильтр через решетку перелива, расположенную на правой стороне фильтра (вид спереди). Для нормальной работы 4-х камерного внутреннего фильтра установленного в **sera Биотоп СИД Куб 130 XXL** уровень воды всегда должен быть на 2 см выше нижнего края решетки перелива.

При более низком уровне – воду необходимо долить!

Недостаток воды ведет к падению уровня воды внутри 4-х камерного фильтра. В случае продолжительной нехватки воды помпа начинает работать “всухую” и больше не перекачивает воду.

В 1-ой камере находятся две фильтрующие губки черного цвета (1.5.1).

2-ая камера

Во 2-ой камере находится держатель для **sera** нагревателя. Выньте **sera** нагреватель из упаковки и сверху вставьте его в держатель (1.5.4). Вода, текущая вдоль нагревателя, будет нагрета до заданной температуры (идеально: 25 – 28° C / 77 – 82° F).

Затем вода перетекает в 3-ю камеру.

3-я камера

В камере биологической фильтрации в мешочках для фильтрующих материалов находится биологический фильтрующий материал **sera зипоракс Professional** (1.5.2). **sera зипоракс Professional** обеспечивает не только идеальную с научной точки зрения поверхность площадью от 270 м²/л, но также имеет внутреннюю пористую (“туннельную”) структуру, способствующую постоянно увеличению количества фильтрующей бактерий. 1 литр **sera зипоракс Professional** обеспечивает такую же поверхность для расселения бактерий, как, например, 34 литра керамических фильтрующих материалов.

4-я камера

Нагнетательная помпа (1.5.3) установлена на дне камеры. Она отвечает за перекачку воды через фильтрующую систему и возвращает ее, через распределитель потока (1.6), назад в аквариум. Распределитель потока оснащен двумя насадками потока, которые могут быть направлены произвольно.

Если все правильно установлено и функционирует – Вы можете начать подготовку к запуску Вашего аквариума **sera Биотоп Сид Куб 130 XXL**. В **sera Справочниках** Вы найдете подробные сведения о:

- запуске животных
- возможных биотопах, подходящих для **sera Биотоп Сид Куб 130 XXL**
- уходе за водой
- работе фильтра

Меры предосторожности

- Крышка аквариума может использоваться исключительно для **sera Биотоп Сид Куб 130 XXL**.
- Перед применением устройства убедитесь, пожалуйста, что частота и напряжение в сети соответствует частоте и напряжению, указанным на маркировке.
- Никогда не тяните, не перемещайте и не поднимайте электрические устройства, взявшись рукой за электрический кабель.

- Перед началом работ с крышкой или внутри аквариума необходимо отключить все приборы от сети и вынуть вилки из розеток.
- В случае повреждения крышки или электрического кабеля немедленно отсоедините от крышки электрический кабель и отключите его от сети. Не включайте кабель в сеть, пока неисправность не будет устранена!
- Крышка аквариума должна запускаться в эксплуатацию только в полностью собранном виде.
- Перед заменой светодиодных чипов выньте вилку электрического кабеля из розетки.
- Незначительное изменение цвета, вызванное малой дозой облучения (главным образом УФ-свет) считается нормальным. Под прямым солнечным светом не устанавливать.

Предупреждение

1. Внимательно следите за детьми, чтобы быть уверенным, что они не играют с устройством.
2. Устройство не предусмотрено для использования людьми (включая детей): с ограниченными физическими или умственными способностями, с недостаточным опытом или знаниями, в случае, если они не находятся под наблюдением или не получили соответствующие инструкции от лица, ответственного за их безопасность.
3. Если электрический кабель поврежден, дальнейшее использование помпы невозможно. Прибор должен быть выброшен.

Утилизация:

Пришедшие в негодность электрические приборы и/или их отдельные части должны быть утилизированы в соответствии с правилами утилизации отходов принятыми в Российской Федерации. Не выбрасывайте использованные электрические приборы и их отдельные части, включая лампы в контейнеры с бытовым мусором.

Данное указание

обозначено на приборах символом:



Гарантия:

Крышка аквариума sera Биотоп СИД Куб 130 XXL и аквариум будут надежно работать при полном соблюдении инструкции по применению. Мы предоставляем **гарантию в течение 24 месяцев** со дня покупки. **Гарантийный талон действителен только при сохранении кассового чека.** Гарантия распространяется только на сам прибор. Мы не несем ответственности за дефекты, полученные в ходе неправильной эксплуатации или являющиеся ее следствием. Гарантия не распространяется на быстроизнашивающиеся части. Это относится, в частности, к светодиодным чипам и трансформатору. Ответственность ограничена продажной ценой прибора. Гарантия не распространяется на повреждения помпы в 4-ой камере, вызванные эксплуатацией со слишком низким уровнем воды.

В случае обнаружения неисправности обращайтесь, пожалуйста, к Вашему специализированному продавцу.

Технические характеристики:

sera трансформатор: На входе: 100 – 240 В
50/60 Гц, на выходе:
12 В постоянного тока 3 А

sera СИД крышка: 12 В постоянного тока,
макс. 24 Вт

Стеклоанный аквариум: Объем прилб. 130 литров
Габариты с закрытой крышкой:
длина 51 см x высота
62,6 см x глубина 58 см



Не эксплуатировать под водой!
Применение допустимо только в помещениях с максимальной влажностью воздуха 70%!

Дистрибьюторы в России:
ООО «Данио», Московская обл.
141033 Пирогово, ул. Совхозная, д. 2-А
ООО «Агидис», 195027 Санкт-Петербург
Свердловская наб., д. 60

sera ГмбХ, Борсигштр. 49
52525 Хайнсберг, Германия



AB 28

